



SALAS MULTISENSORIALES PARA NIÑOS Y PERSONAS CON NECESIDADES ESPECIALES



¿POR QUÉ UNA SALA
MULTISENSORIAL DOIT?

ASESORAMIENTO Y DISEÑO DE TU ESPACIO SNOEZELLEN GRATUITO

Contáctanos y recibe asesoramiento y diseño de su sala multisensorial totalmente gratuito.

Nuestros profesionales les ayudarán con la elección de los diferentes elementos que formarán su espacio snoezelen, también podrán visualizar su proyecto en 3D y ver el resultado final de su sala sensorial.

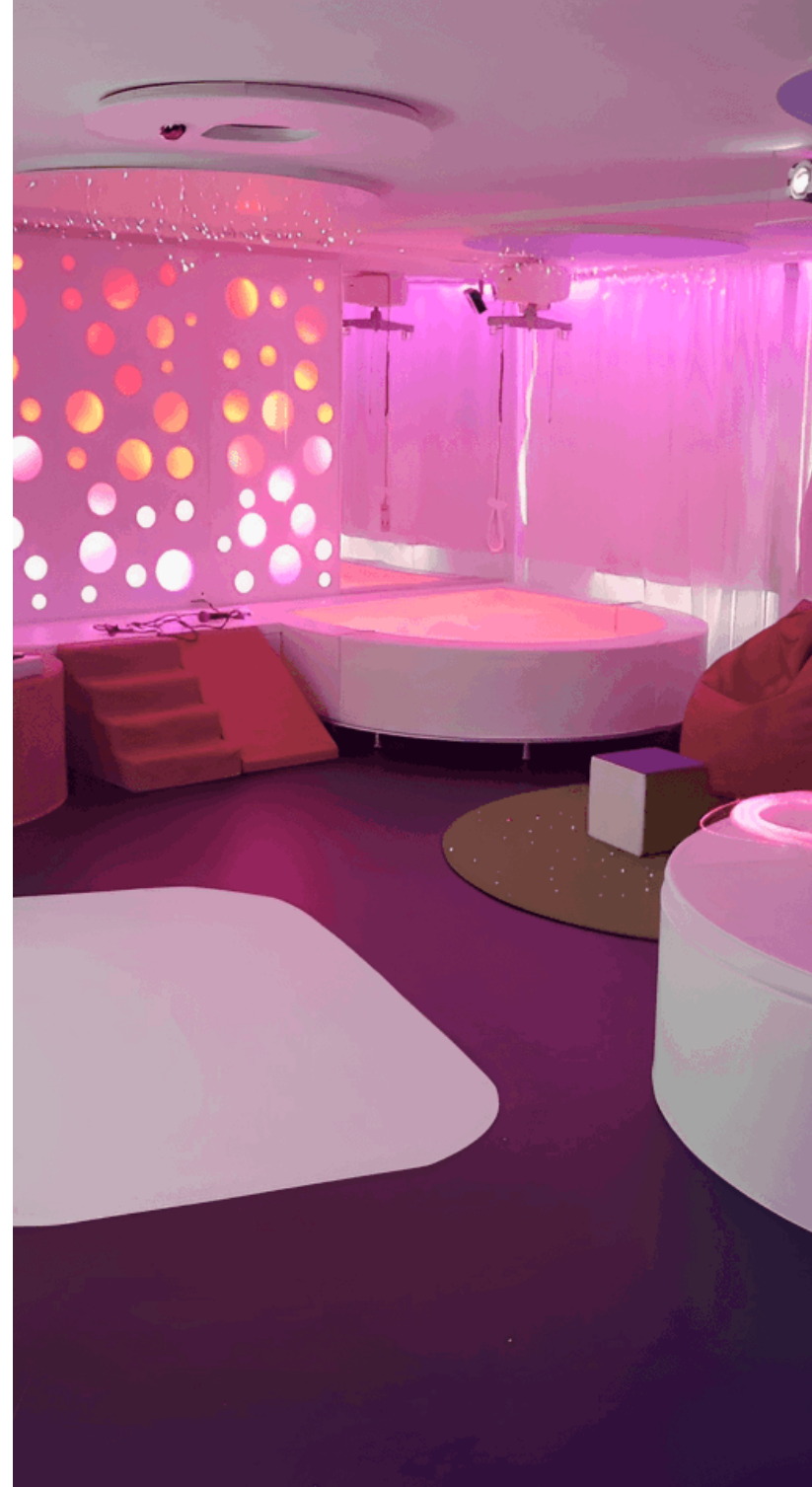

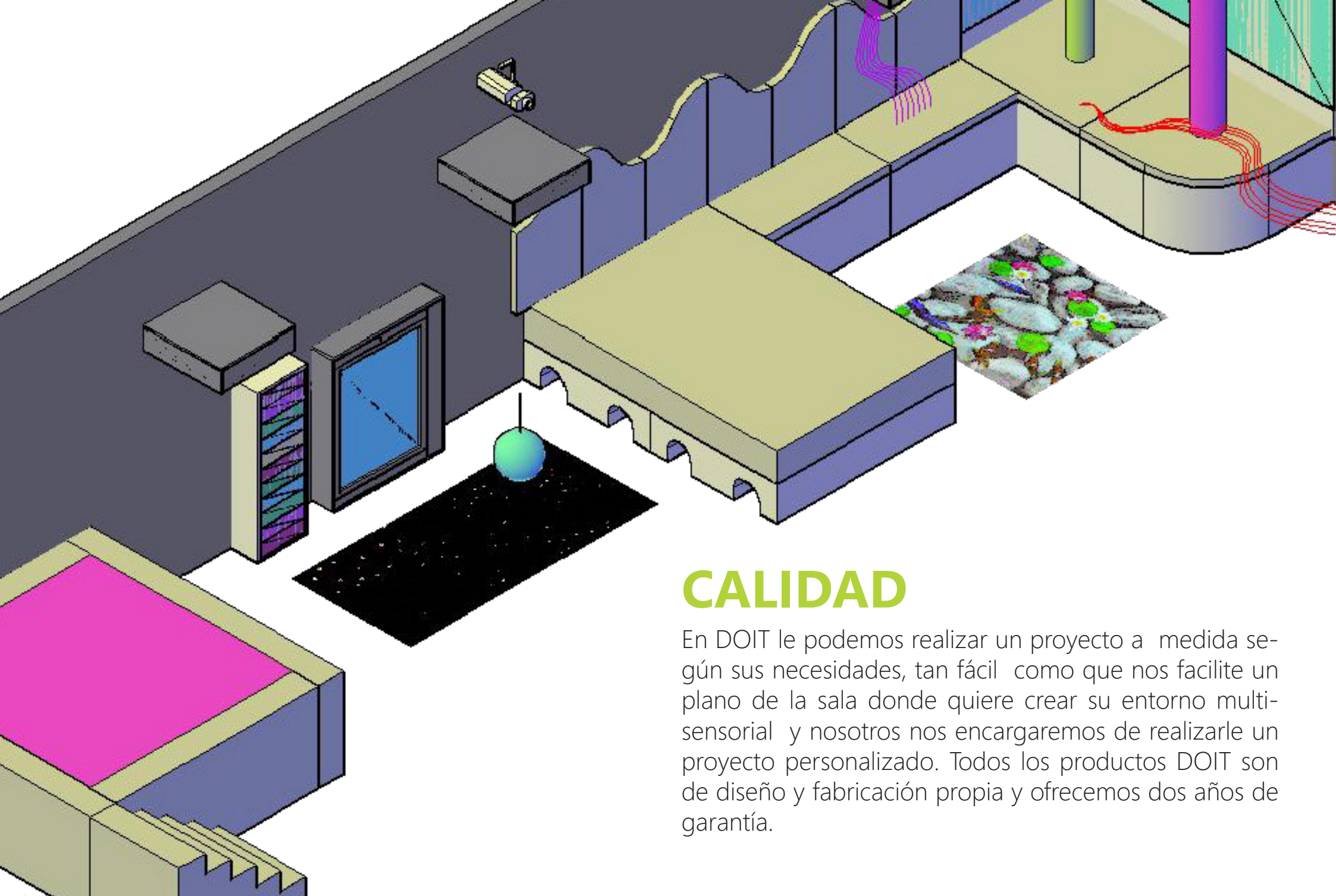

CALIDAD

En DOIT le podemos realizar un proyecto a medida según sus necesidades, tan fácil como que nos facilite un plano de la sala donde quiere crear su entorno multi-sensorial y nosotros nos encargaremos de realizarle un proyecto personalizado. Todos los productos DOIT son de diseño y fabricación propia y ofrecemos dos años de garantía.

FACILIDAD DE USO

En DOIT diseñamos nuestro propio software teniendo en cuenta a nuestro usuario, por eso contamos con una tecnología fácil de usar e instalar. Además, contamos con un soporte técnico eficiente que os ayudaran con las diferentes preguntas que os puedan surgir.





A LA VANGUARDIA TECNOLÓGICA

Nuestro afán de superación se enmarca en que hemos desarrollado nuestro propio sistema de comunicación con nuestros dispositivos multisensoriales desde comunicadores, tableta, smartphones, ordenadores...

Toda la tecnología, tanto software como hardware está diseñada al 100% en nuestras instalaciones y es de fabricación nacional. Producto de altísima calidad y de Km .0.

SERVICIO POST-VENTA

Nuestro servicio Post-Venta le resolverá todas las dudas que pueda tener después de adquirir su sala multisensorial.

Ofrecemos un Servicio de Mantenimiento Preventivo para que su sala siempre pueda estar en óptimas condiciones. También disponemos de los profesionales más prestigiosos del sector para poder realizar cursos de formación para aprender a aplicar terapia multisensorial en su centro.





¿QUIÉN VA A UTILIZAR
LA SALA?

¿QUIÉN VA A UTILIZAR LA SALA?

ESPACIOS ÚNICOS PARA EXPERIENCIAS ÚNICAS

Para la estimulación temprana

Para que los niños y niñas adquieran una serie de aprendizajes mediante la experimentación y el descubrimiento y que puedan desarrollar también sus habilidades sociales y cognitivas.



¿QUIÉN VA A UTILIZAR LA SALA?

ESPACIOS ÚNICOS PARA EXPERIENCIAS ÚNICAS



Para la educación especial

Está diseñada para sacar el máximo potencial de los niños y niñas en el área intelectual, escolar y social a través de estímulos de forma regulada y controlada, con el objetivo de optimizar su desarrollo del conocimiento de forma relajada y estimulante.

¿QUIÉN VA A UTILIZAR LA SALA?

ESPACIOS ÚNICOS PARA EXPERIENCIAS ÚNICAS

Para la educación ordinaria

Ayuda a profundizar en las necesidades específicas de los niños para poder brindarles una educación integral. El aula es uno de los lugares en donde los menores potencian su desarrollo.



¿QUIÉN VA A UTILIZAR LA SALA?

ESPACIOS ÚNICOS PARA EXPERIENCIAS ÚNICAS

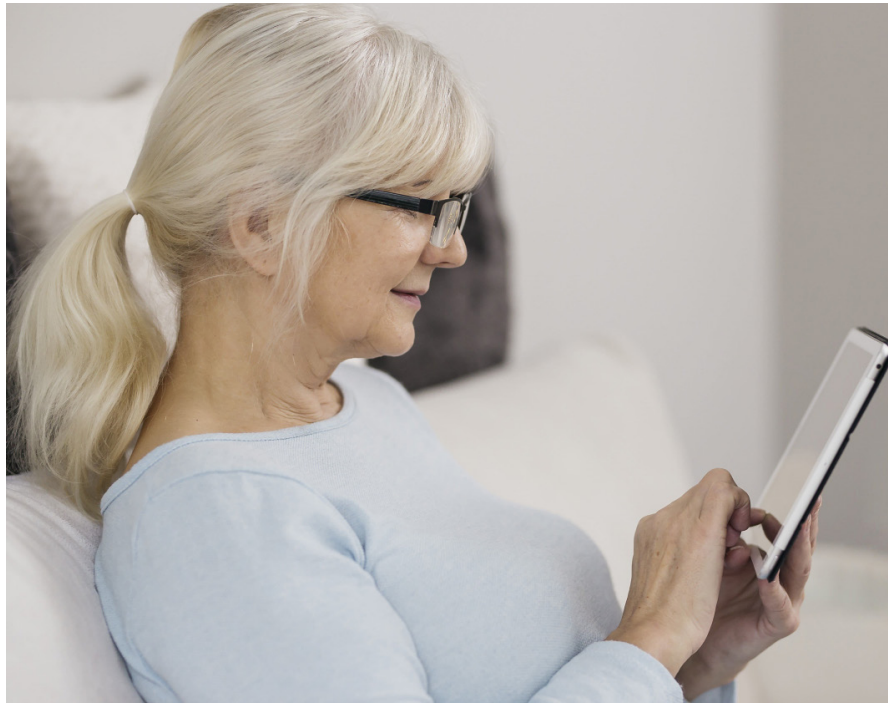

Para personas mayores

Para reducir alteraciones conductuales asociadas a las demencias y aumentar la concentración. Para ello, se estimulan los sentidos con luces, sonidos y música, teniendo en cuenta las preferencias y costumbres de cada usuario.

¿QUE ELEMENTOS INTEGRA UNA SALA MULTISENSORIAL?

Te presentamos nuestra amplia gama de productos diseñados y fabricados para divertirse, aprender, jugar, sentir, estimular, comunicarse, relacionarse, controlar y sentir.

DOIT CONSOLA DOIT

Ref. DOCONS1



Es una pequeña consola capaz de controlar todos los elementos de nuestro entorno multisensorial, interactuar con ellos y realizar múltiples actividades cognitivas que se almacenan en su interior.

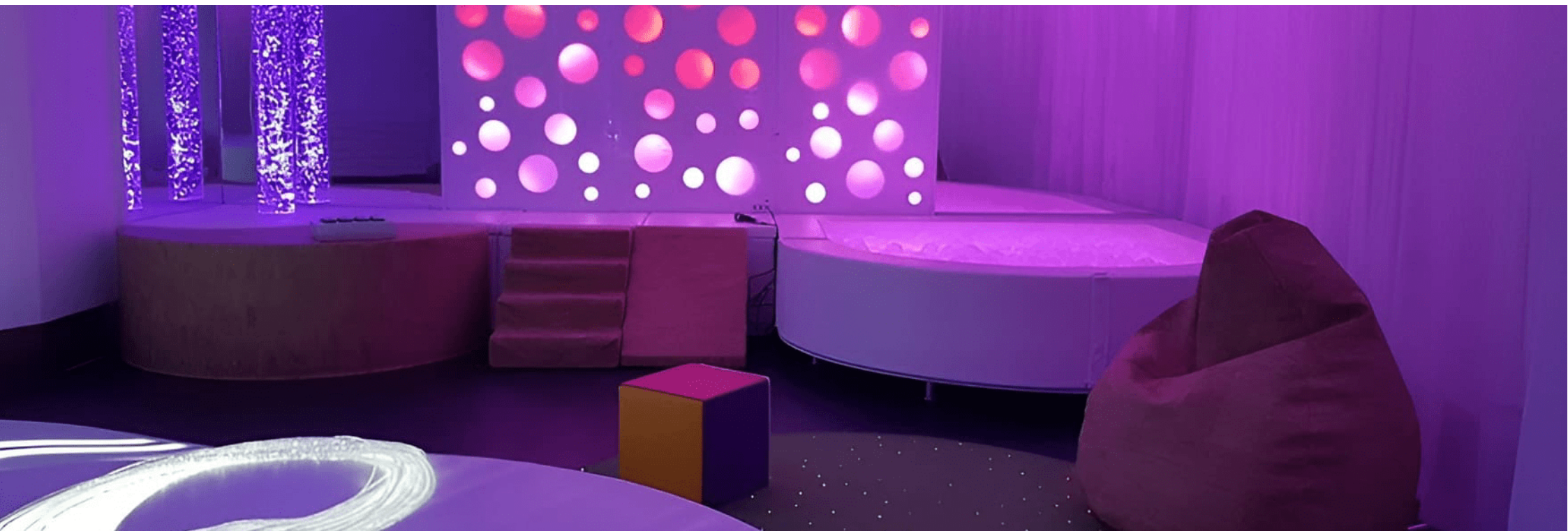

¿Como funciona?

Recomendamos usar una tablet, con la que podrá utilizar la consola y podrá disfrutar de todas sus funcionalidades.



Un proyector o pantalla, recomendamos un proyector de gran formato, ya que con los que suministramos desde DOIT podemos proyectar una gran imagen y visualizar en toda la pared de una sala cualquier tipo de vídeo o imagen.

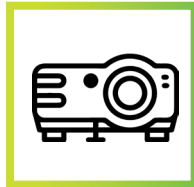

Unos altavoces auto-amplificados o un equipo de audio, se recomienda un equipo de audio de calidad, porque necesitamos un sonido agradable para el correcto uso del entorno multisensorial.

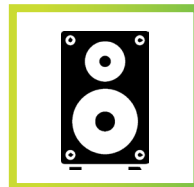

Dispositivos multisensoriales, la consola DOIT puede activar y desactivar cualquier elemento multisensorial aunque no sea de la gama DOIT, si son de la gama DOIT podremos interactuar con ellos, de otras marcas solo podremos encenderlos y apagarlos*.



*Usando el DOIT Adapter



COLUMNA DE BURBUJAS

Los beneficios que vamos a obtener de la columna de burbujas son; mejorar las habilidades visuales, la capacidad de cambiar la mirada rápidamente, la capacidad de concentración, al fortalecimiento de la integración visual - motora y ayuda al desarrollo de la confianza de uno mismo.

DOIT COLUMNAS DE BURBUJAS

Al entrar en la sala multisensorial nuestros ojos van directos a la columna de burbujas. Las columnas DOIT nos envuelven de un efecto terapéutico.

Las columnas de burbujas se distinguen en dos categorías: **columnas pasivas** (relajación) y **columnas interactivas** (estimulación). Las columnas interactivas DOIT ofrecen ambos efectos, interacción y relajación sin costes adicionales. Algunos tubos de burbujas tienen bolas circulando en su interior para hacer actividades de seguimiento visual.

Ayuda...

- ✓ Seguimiento visual
- ✓ Coordinación visio-motora
- ✓ Relación causa-efecto
- ✓ Elección
- ✓ Memoria
- ✓ Gestión de turnos
- ✓ Habilidades sociales
- ✓ Comunicación
- ✓ Cálculo





DOIT COLUMNA DE BURBUJAS INTERACTIVA

Ref. DOCB15DOIT



Diseñada en base a los beneficios de la relación causa-efecto, con las columnas de burbujas superinteractivas DOIT puede interactuar a través de nuestros comunicadores de la gama DOITLink por ejemplo el Dado DOIT. Cada uno de nuestros comunicadores están diseñados para diferentes requisitos - para conocer más sobre los comunicadores, por favor diríjase a la página de Comunicadores DOIT. Con uno de nuestros comunicadores podrá interactuar de una forma muy sencilla, dispositivo por dispositivo o con todos a la vez y al mismo tiempo.

Funciona con bajo voltaje con una fuente de alimentación incluida, 100-240V transformados a 12VCC.

Dimensiones 15 cm diámetro, 180 cm de alto.

Ayuda...

- ✓ Seguimiento visual
- ✓ Coordinación visio-motora
- ✓ Relación causa-efecto
- ✓ Elección
- ✓ Memoria
- ✓ Gestión de turnos
- ✓ Habilidades sociales
- ✓ Comunicación
- ✓ Cálculo

*** Para más medidas contáctanos**

DOIT COLUMNA DE BURBUJAS PASIVA

Ref. DOCB150P

Las columnas de burbujas pasivas de DOIT están exactamente diseñadas con la misma tecnología LED que las interactivas, ofreciendo una luz de alto brillo y tecnología de larga duración. Ofrece un cambio de color automático muy suave y relajante. Con colores vibrantes hasta lo alto de su tubo.

Funciona con bajo voltaje con una fuente de alimentación incluida, 100-240V transformados a 12VCC.

Dimensiones 15 cm diámetro, 180 cm de alto.

Ayuda...

- ✓ Seguimiento visual
- ✓ Coordinación visio-motora
- ✓ Relación causa-efecto
- ✓ Elección
- ✓ Memoria
- ✓ Gestión de turnos
- ✓ Habilidades sociales
- ✓ Comunicación
- ✓ Cálculo

*** Para más medidas contáctanos**



DOIT BASE 100X50X50 TAPIZADA

Ref. DOBAS1552

Base tapizada en PVC vinílico y relleno de espuma de poliuretano de 23Kg/m³ de densidad, con recubrimiento de PVC vinílico de fácil limpieza, resistente al agua, con un tratamiento ignífugo M2 y libre de ftalatos, metales pesados y cualquier producto perjudicial para la salud de los niños. - Color a elegir.

Ayuda...

- ✓ Seguimiento visual
- ✓ Coordinación visio-motora
- ✓ Relación causa-efecto
- ✓ Elección
- ✓ Memoria
- ✓ Gestión de turnos
- ✓ Habilidades sociales
- ✓ Comunicación
- ✓ Cálculo

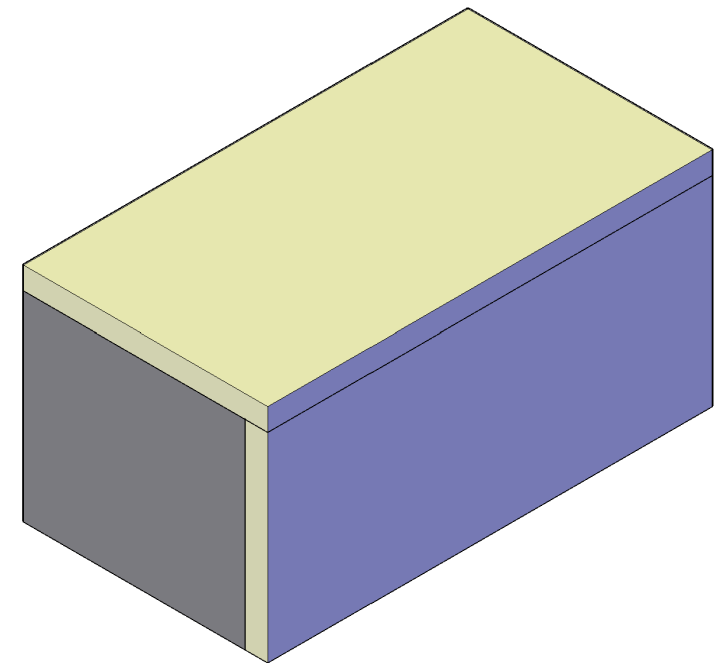

DOIT BASE 105X50X50 TAPIZADA CON VIBRACIÓN

Ref. DOBAS155V

Base tapizada 105x50x50 con vibración acústica tapizada en PVC vinílico y relleno de espuma de poliuretano de 23Kg/m³ de densidad, con recubrimiento de PVC vinílico de fácil limpieza, resistente al agua, con un tratamiento ignífugo M2 y libre de ftalatos, metales pesados y cualquier producto perjudicial para la salud de los niños.
- Color a elegir.

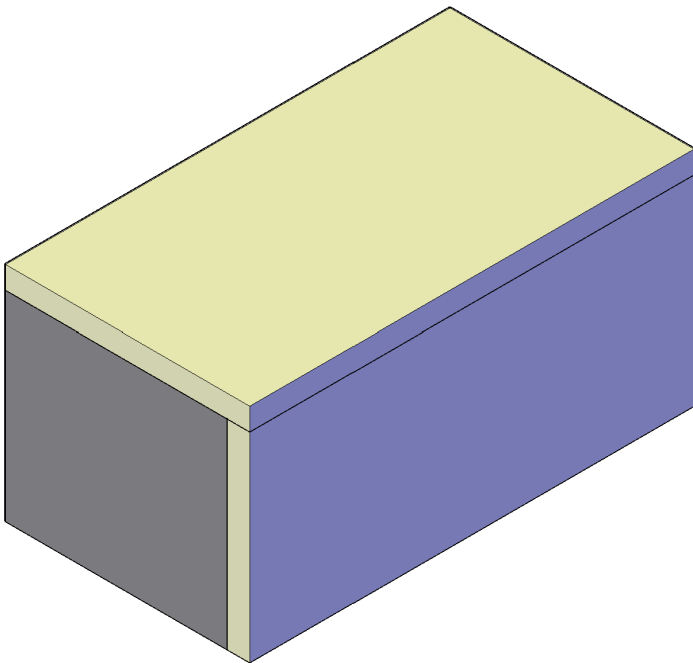

Ayuda...

- ✓ Seguimiento visual
- ✓ Coordinación visio-motora
- ✓ Relación causa-efecto
- ✓ Elección
- ✓ Memoria
- ✓ Gestión de turnos
- ✓ Habilidades sociales
- ✓ Comunicación
- ✓ Cálculo

DOIT BASE 105X50X50 PARA UNA COLUMNA DE BURBUJAS

Ref. DOBAS155C

Base para la ubicación de una columna de burbujas de diámetro 15 cms, tapizada en PVC vinílico y relleno de espuma de poliuretano de 23Kg/m³ de densidad, con recubrimiento de PVC vinílico de fácil limpieza, resistente al agua, con un tratamiento ignífugo M2 y libre de ftalatos, metales pesados y cualquier producto perjudicial para la salud de los niños. - Color a elegir.

Ayuda...

- ✓ Seguimiento visual
- ✓ Coordinación visio-motora
- ✓ Relación causa-efecto
- ✓ Elección
- ✓ Memoria
- ✓ Gestión de turnos
- ✓ Habilidades sociales
- ✓ Comunicación
- ✓ Cálculo

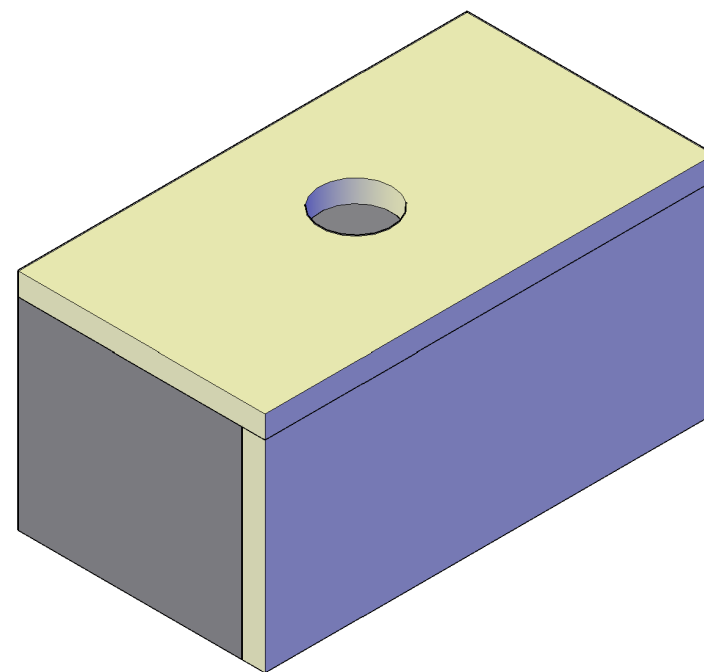

DOIT

BASE 105X50X50 CON UBICACIÓN PARA MAZO DE FIBRAS

Ref. DOBAS155F

Base para la ubicación del mazo de fibra óptica. Fabricada en espuma de poliuretano de 23Kg/m³ y recubierto de una lona de PVC lavable con agua y jabón, resistente al agua, con un tratamiento ignífugo M2 y están libres de ftalatos, metales pesados y cualquier producto nocivo para la salud de los niños.
- Color a elegir.

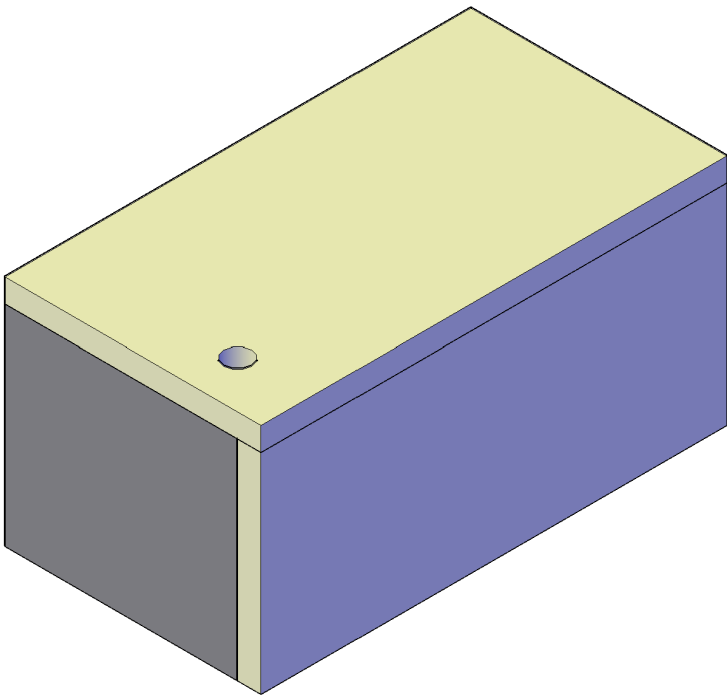

Ayuda...

- ✓ Seguimiento visual
- ✓ Coordinación visio-motora
- ✓ Relación causa-efecto
- ✓ Elección
- ✓ Memoria
- ✓ Gestión de turnos
- ✓ Habilidades sociales
- ✓ Comunicación
- ✓ Cálculo

DOIT

BASE 100X50X50 PARA UNA COLUMNA DE BURBUJAS Y MAZO DE FIBRAS

Ref. DOBAS155CF

Base para la ubicación de una columna de burbujas de diámetro 15 cms y mazo de fibra óptica. Fabricada en espuma de poliuretano de 23Kg/m³ y recubierto de una lona de PVC lavable con agua y jabón, resistente al agua, con un tratamiento ignífugo M2 y están libres de ftalatos, metales pesados y cualquier producto nocivo para la salud de los niños. - Color a elegir.

Ayuda...

- ✓ Seguimiento visual
- ✓ Coordinación visio-motora
- ✓ Relación causa-efecto
- ✓ Elección
- ✓ Memoria
- ✓ Gestión de turnos
- ✓ Habilidades sociales
- ✓ Comunicación
- ✓ Cálculo

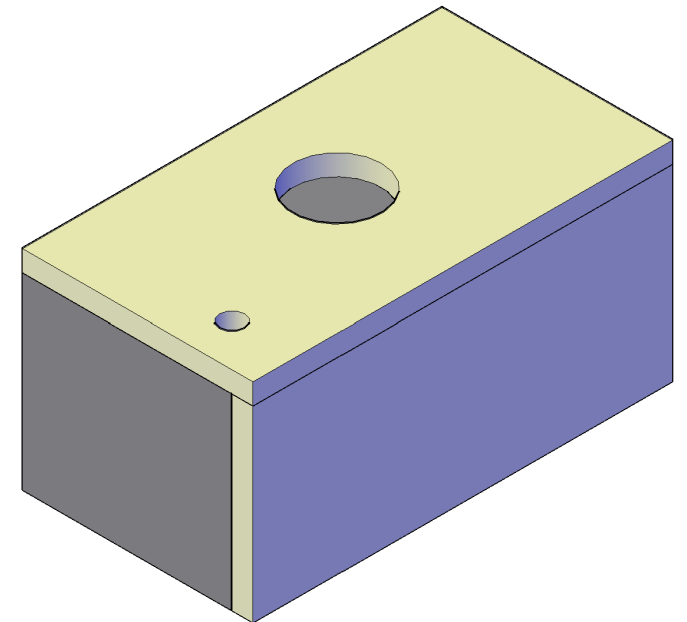

DOIT BASE 105X105X50 TAPIZADA PARA ES- QUINA

Ref. DOBAS15152

Base para la ubicación de una columna de burbujas y el mazo de fibra óptica, fabricada en espuma de poliuretano de 23Kg/m³ y recubierto de una lona de PVC lavable con agua y jabón, resistente al agua, con un tratamiento ignífugo M2 y están libres de ftalatos, metales pesados y cualquier producto nocivo para la salud de los niños. - Color a elegir.

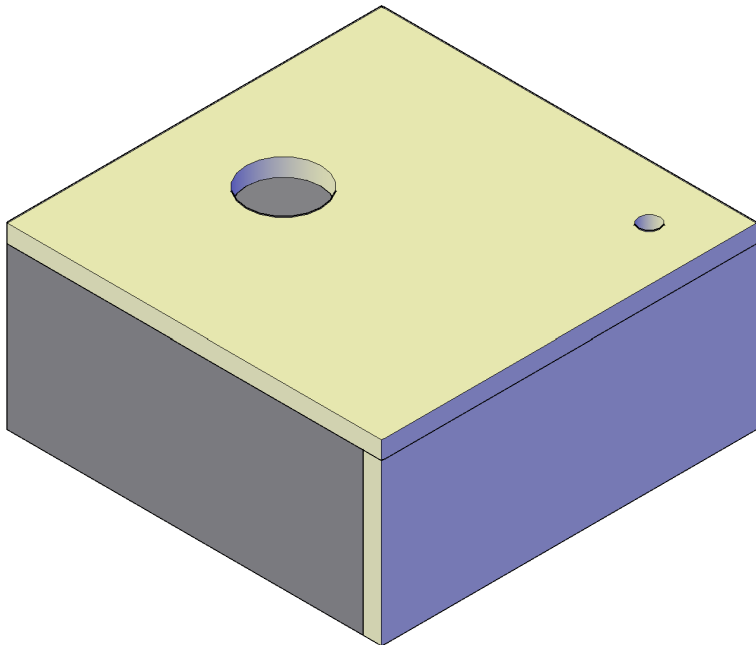

Ayuda...

- ✓ Seguimiento visual
- ✓ Coordinación visio-motora
- ✓ Relación causa-efecto
- ✓ Elección
- ✓ Memoria
- ✓ Gestión de turnos
- ✓ Habilidades sociales
- ✓ Comunicación
- ✓ Cálculo

DOIT BASE 105X105X50 TAPIZADA PARA ES- QUINA

Ref. DOBAS1152

Base para la ubicación de una columna de burbujas y el mazo de fibra óptica, fabricada en espuma de poliuretano de 23Kg/m³ y recubierto de una lona de PVC lavable con agua y jabón, resistente al agua, con un tratamiento ignífugo M2 y están libres de ftalatos, metales pesados y cualquier producto nocivo para la salud de los niños. - Color a elegir.

Ayuda...

- ✓ Seguimiento visual
- ✓ Coordinación visio-motora
- ✓ Relación causa-efecto
- ✓ Elección
- ✓ Memoria
- ✓ Gestión de turnos
- ✓ Habilidades sociales
- ✓ Comunicación
- ✓ Cálculo

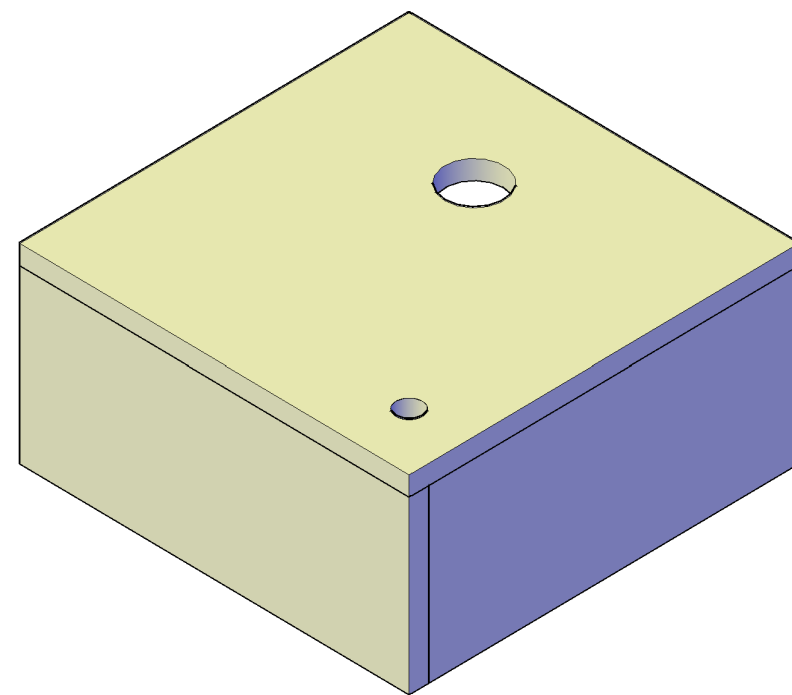

DOIT BASE 100X100X50 SEMICIRCULAR PARA UNA COLUMNA

Ref. DOBAS1110SC

Base para la ubicación de una columna de burbujas, fabricada en espuma de poliuretano de 23Kg/m³ y recubierto de una lona de PVC lavable con agua y jabón, resistente al agua, con un tratamiento ignífugo M2 y están libres de ftalatos, metales pesados y cualquier producto nocivo para la salud de los niños.
- Color a elegir

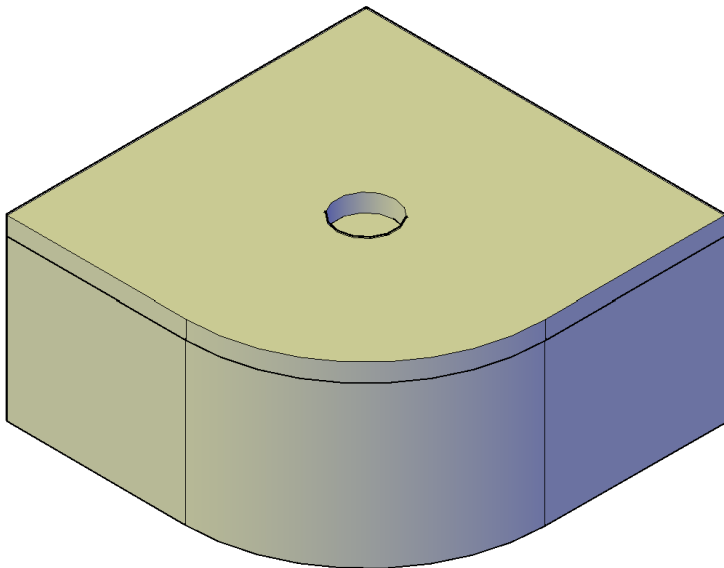

Ayuda...

- ✓ Seguimiento visual
- ✓ Coordinación visio-motora
- ✓ Relación causa-efecto
- ✓ Elección
- ✓ Memoria
- ✓ Gestión de turnos
- ✓ Habilidades sociales
- ✓ Comunicación
- ✓ Cálculo

DOIT

BASE CIRCULAR PARA COLUMNA DE BURBUJAS DE 15 CMS CON ESCALÓN

Ref. AUS20203P

Base de 200x200 cms de tres peldaños curvos, superficie total 200x200 cms y altura máxima 50 cms desde donde sale la columna de burbujas. Los escalones tienen un ancho de 50 cms, el primero una altura de 10 cms y el segundo una altura de 20 cms. Tapizado en vinilo con relleno de PVC ignífugo categoría M2. - Color a elegir.

Ayuda...

- ✓ Seguimiento visual
- ✓ Coordinación visio-motora
- ✓ Relación causa-efecto
- ✓ Elección
- ✓ Memoria
- ✓ Gestión de turnos
- ✓ Habilidades sociales
- ✓ Comunicación
- ✓ Cálculo

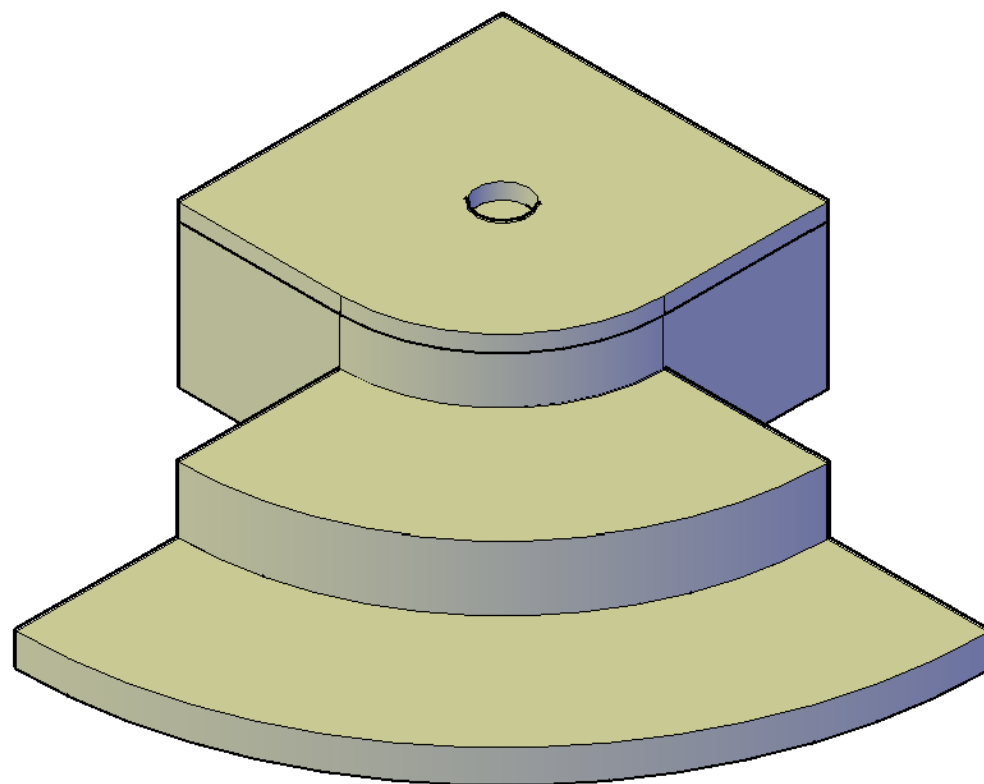

DOIT BASE CIRCULAR PARA COLUMNA DE BURBUJAS DE 15 CMS CON DOS ESCALONES

Ref. AUSARTI / AUSARTIESC

Base de 200x200 cms de tres peldaños curvos, superficie total 200x200 cms y altura máxima 50 cms desde donde sale la columna de burbujas. Los dos escalones tienen un ancho de 50 cms, el primero una altura de 10 cms y el segundo una altura de 20 cms. Tapizado en vinilo con relleno de PVC ignífugo categoría M2. - Color a elegir.

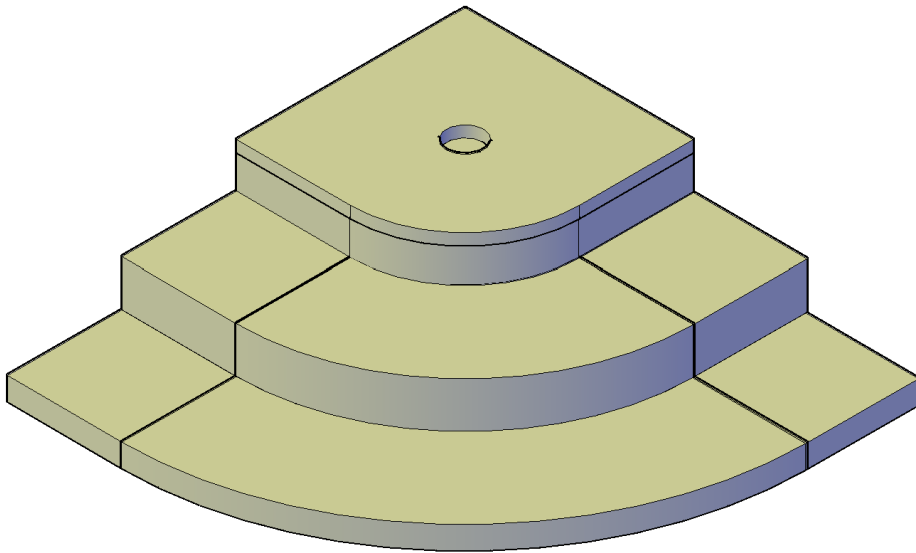

Ayuda...

- ✓ Seguimiento visual
- ✓ Coordinación visio-motora
- ✓ Relación causa-efecto
- ✓ Elección
- ✓ Memoria
- ✓ Gestión de turnos
- ✓ Habilidades sociales
- ✓ Comunicación
- ✓ Cálculo

DOIT BASE CIRCULAR PARA COLUMNA DE BURBUJAS DE 15 CMS CON DOS BASES

Ref. AUSARTI / DOBAS1552

Base compuesta de tres peldaños curvos y dos bases laterales (dimensiones: 100x50x50 cm), superficie total 200x200 cms y altura máxima 50 cms desde donde sale la columna de burbujas. Los dos escalones tienen un ancho de 50 cms, el primero una altura de 10 cms y el segundo una altura de 20 cms. Tapizado en vinilo con relleno de PVC ignífugo categoría M2. - Color a elegir.

Ayuda...

- ✓ Seguimiento visual
- ✓ Coordinación visio-motora
- ✓ Relación causa-efecto
- ✓ Elección
- ✓ Memoria
- ✓ Gestión de turnos
- ✓ Habilidades sociales
- ✓ Comunicación
- ✓ Cálculo

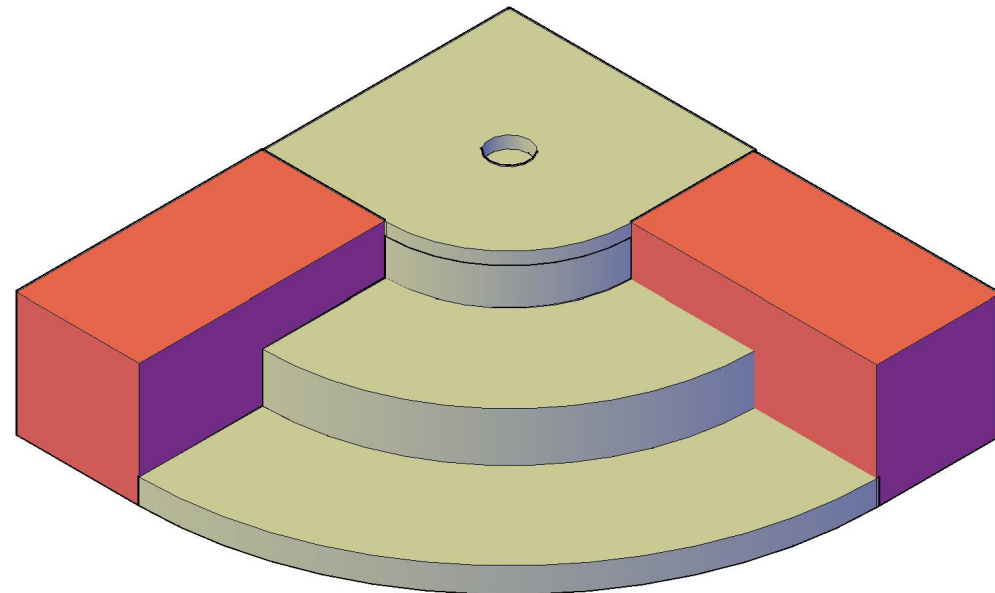

DOIT

BASE CIRCULAR PARA COLUMNA DE BURBUJAS DE 15 CMS CON UNA BASE Y UN ESCALÓN

Ref. AUSARTI / DOBAS1552 / AUSRIESC

Base compuesta de tres peldaños curvos, una base lateral (dimensiones: 100x50x50 cm) y un escalón, superficie total 200x200 cms y altura máxima 50 cms desde donde sale la columna de burbujas. Los dos escalones tienen un ancho de 50 cms, el primero una altura de 10 cms y el segundo una altura de 20 cms. Tapizado en vinilo con relleno de PVC ignífugo categoría M2. - Color a elegir.

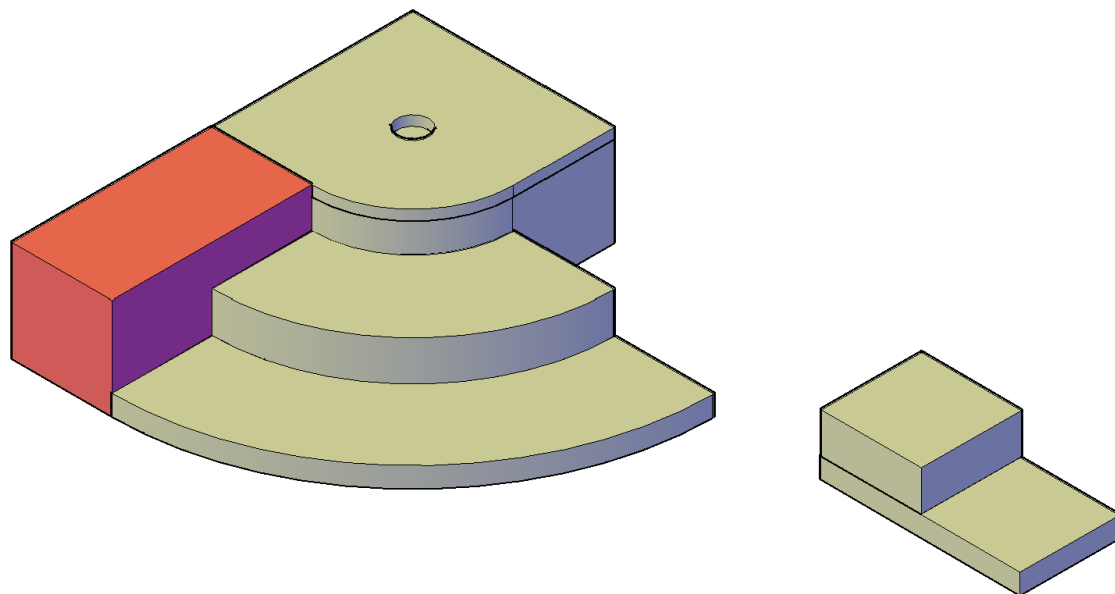

Ayuda...

Seguimiento visual

- ✓ Coordinación visio-motora
- ✓ Relación causa-efecto
- ✓ Elección
- ✓ Memoria
- ✓ Gestión de turnos
- ✓ Habilidades sociales
- ✓ Comunicación
- ✓ Cálculo

DOIT

BASE 100X50X50 PARA UNA COLUMNA DE BURBUJAS, MAZO DE FIBRAS Y MÓDULO DE AUDIO

Ref. DOBASMULT

Base para la ubicación de una columna de burbujas de diámetro 15 cms y mazo de fibra óptica. Ideal para espacios reducidos ya que dispone de un módulo inferior con un estante para ubicar el amplificador de audio y la consola DOIT si es necesario. Fabricada en espuma de poliuretano de 23Kg/m3 y recubierto de una lona de PVC lavable con agua y jabón, resistente al agua, con un tratamiento ignífugo M2 y están libres de ftalatos, metales pesados y cualquier producto nocivo para la salud de los niños. Dimensiones 160x50x50 cms - Color a elegir.

Ayuda...

- ✓ Seguimiento visual
- ✓ Coordinación visio-motora
- ✓ Relación causa-efecto
- ✓ Elección
- ✓ Memoria
- ✓ Gestión de turnos
- ✓ Habilidades sociales
- ✓ Comunicación
- ✓ Cálculo

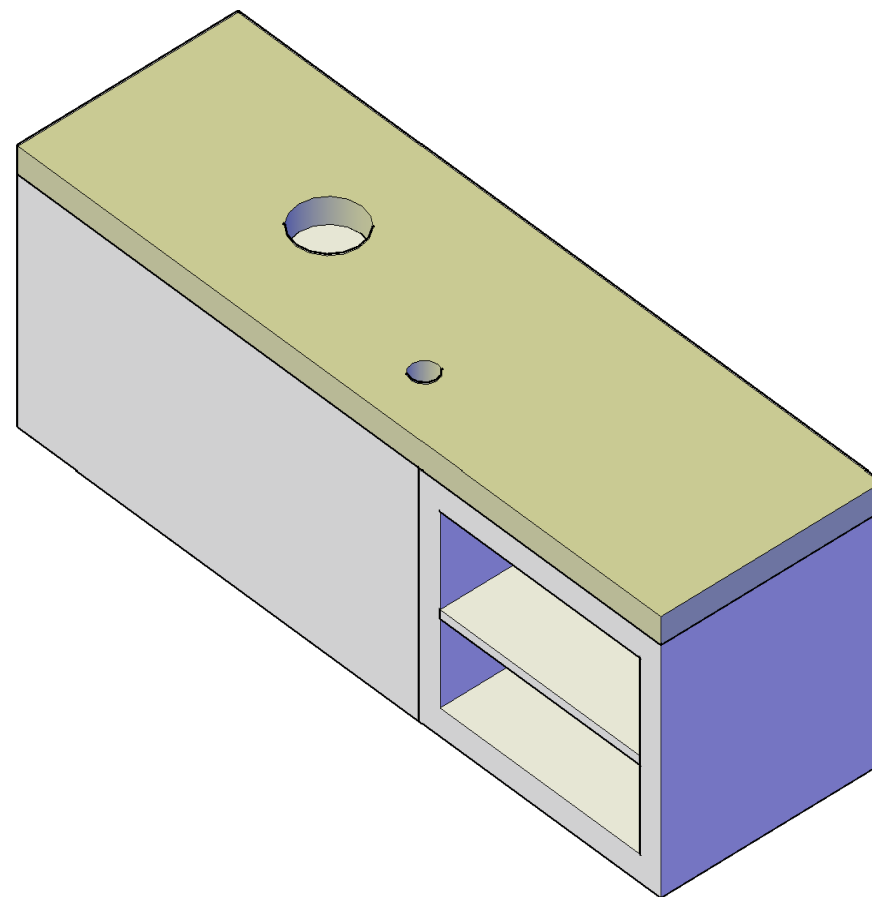



DOIT ESPEJO ACRÍLICO

Ref. DOES141

Los espejos mejoran el movimiento, el reconocimiento del contorno corporal, la atención conjunta y brindan un efecto multiplicador para cada elemento visual. Úsalos con las bases esquina para tubo de burbujas.

Dimensiones 140x100 cm.

Ayuda...

- ✓ Seguimiento visual
- ✓ Coordinación visio-motora
- ✓ Relación causa-efecto
- ✓ Elección
- ✓ Memoria
- ✓ Gestión de turnos
- ✓ Habilidades sociales
- ✓ Comunicación
- ✓ Cálculo

*** Para más medidas contáctanos**

DOIT PROTECCIONES PARA PARED

Ref. DOPB85

Protege y decora agradablemente las paredes de tu sala multi-sensorial con esta columna modular.
Prepara zonas de relajación para facilitar los masajes y la comunicación, creando un ambiente cómodo y accesible.
Color a escoger, por defecto son blancas.

Dimensiones 80x50x5 cm.

- ✓ Protege tu espacio snoezelen
- ✓ Decora tu sala sensorial
- ✓ Amplia gama de colores
- ✓ A medida

*** Para más medidas contáctanos**

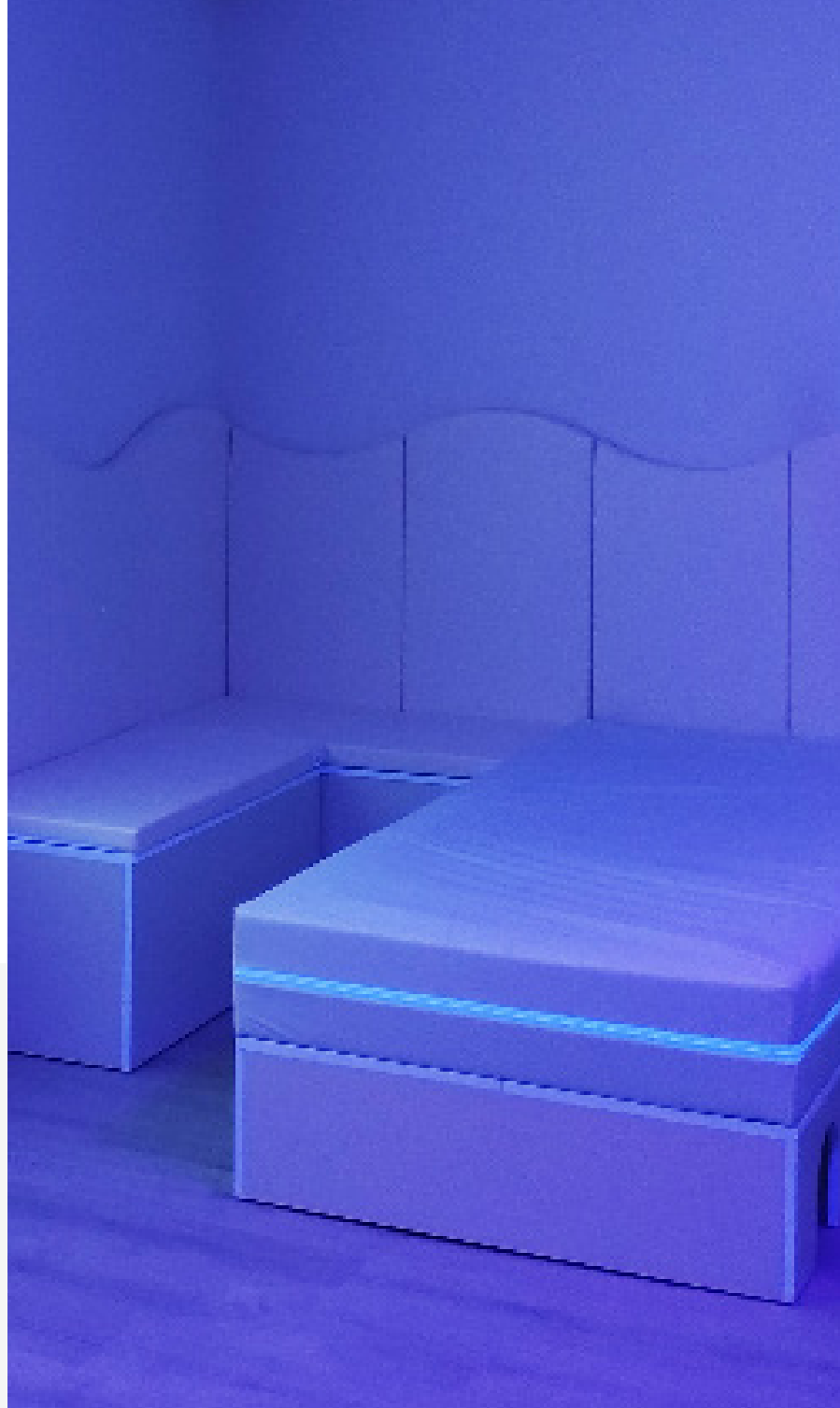

FIBRA ÓPTICA

Proporciona efectos deslumbrantes con beneficios de relajación, causa-efecto con el brillo que desprende cada fibra, ayuda con la memoria, con la comunicación y las habilidades sociales.



DOIT MAZO DE FIBRA ÓPTICA

Hay muchos dispositivos con fibra óptica. Todos garantizan un maravilloso estímulo visual y ofrece una poderosa experiencia táctil. Todas las fuentes de luz DOIT ofrecen una potente iluminación para iluminar perfectamente cualquier dispositivo de fibra, también se separan en fuentes de luz interactivas con nuestra tecnología DOITLink y que pueden funcionar con cualquiera de nuestros comunicadores y las pasivas que cambian de color automáticamente.

Ayuda...

- ✓ Causa-efecto
- ✓ Motricidad fina
- ✓ Atención conjunta
- ✓ Propiocepción
- ✓ Elección
- ✓ Memoria
- ✓ Asociación
- ✓ Habilidades sociales
- ✓ Comunicación

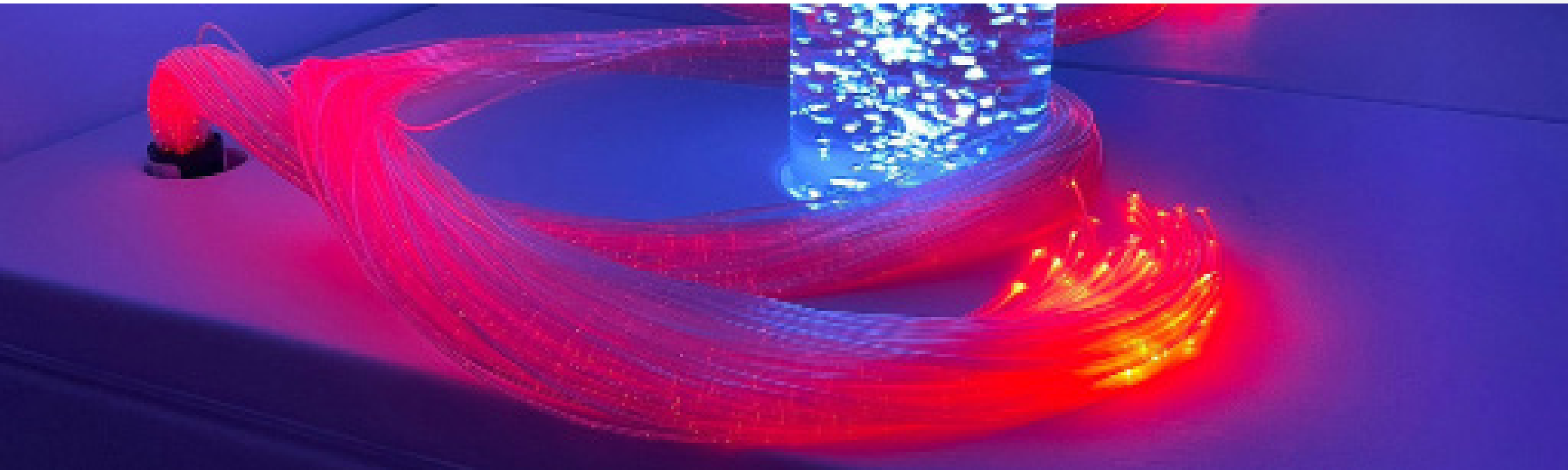

DOIT MAZO DE FIBRA ÓPTICA INTERACTIVO



Ref. FOS12 / DOFFDOIT

Con el mazo de fibra óptica interactivo DOIT puede interactuar a través de nuestros comunicadores de la gama DOITLink por ejemplo el Dado DOIT. Cada uno de nuestros comunicadores están diseñados para diferentes requisitos - para conocer más sobre los comunicadores, por favor diríjase a la página de Comunicadores DOIT. Con uno de nuestros comunicadores podrá interactuar de una forma muy sencilla.

Alimentación salida 12V corriente continua 2A.

Dimensiones del mazo 100 tiras / 2 metros.

Dimensiones de la fuente 17,5x8,5x8,5 cm.

Ayuda...

- ✓ Causa-efecto
- ✓ Motricidad fina
- ✓ Atención conjunta
- ✓ Propiocepción
- ✓ Elección
- ✓ Memoria
- ✓ Asociación
- ✓ Habilidades sociales
- ✓ Comunicación

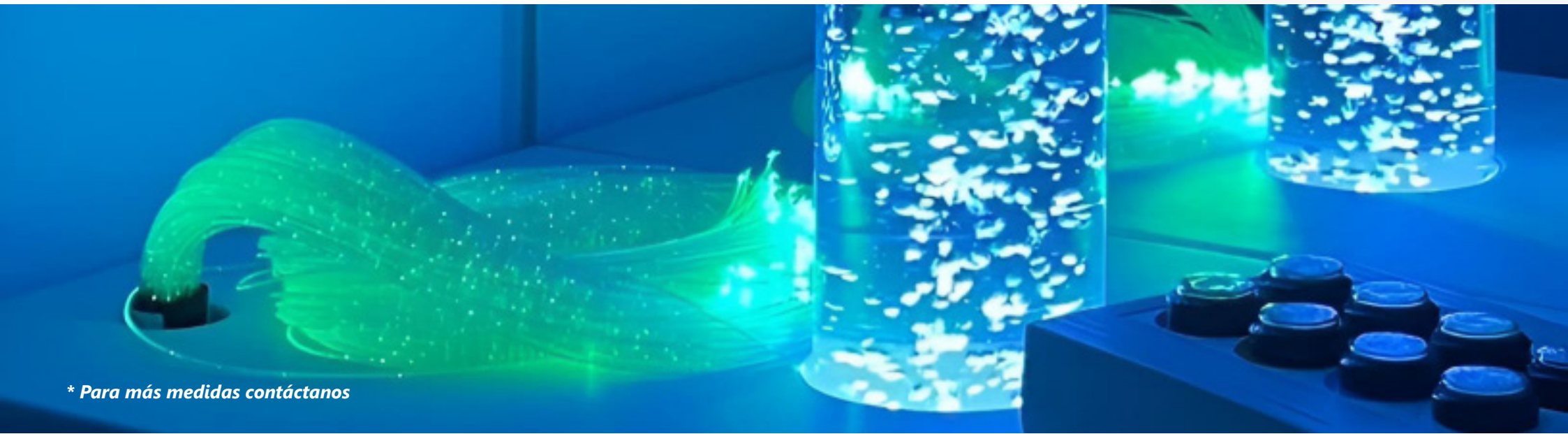

* Para más medidas contáctanos



DOIT MAZO DE FIBRA ÓPTICA PASSIVO

Ref. FOS12 / FLPAS

Mazo de fibra óptica pasivo de DOIT están exactamente diseñadas con la misma tecnología LED que el interactivo, ofreciendo una luz de alto brillo y tecnología de larga duración. Ofrece un cambio de color automático muy suave y relajante. Con colores vibrantes hasta lo alto de su tubo.

Alimentación salida 12V corriente continua 2A.
Dimensiones del mazo 100 tiras / 2 metros.
Dimensiones de la fuente 17,5x8,5x8,5 cm.

Ayuda...

- ✓ Causa-efecto
- ✓ Memoria
- ✓ Motricidad fina
- ✓ Asociación
- ✓ Atención conjunta
- ✓ Habilidades sociales
- ✓ Propiocepción
- ✓ Comunicación
- ✓ Elección

*** Para más medidas contáctanos**

DOIT

DUCHA DE FIBRA ÓPTICA



Ref. DOFO6DOIT

Las duchas de fibra óptica están realizadas en fibra de polímero para la seguridad de los usuarios. Las duchas nos ofrecen un precioso y creativo efecto para la sala multisensorial. La ducha tiene un espejo que da un efecto de profundidad espectacular.

Funciona con 12V corriente continua 2A.

Dimensiones 60x60 cm. (3 metros de alto)

Ayuda...

- ✓ Causa-efecto
- ✓ Memoria
- ✓ Motricidad fina
- ✓ Asociación
- ✓ Atención conjunta
- ✓ Habilidades sociales
- ✓ Propiocepción
- ✓ Comunicación
- ✓ Elección

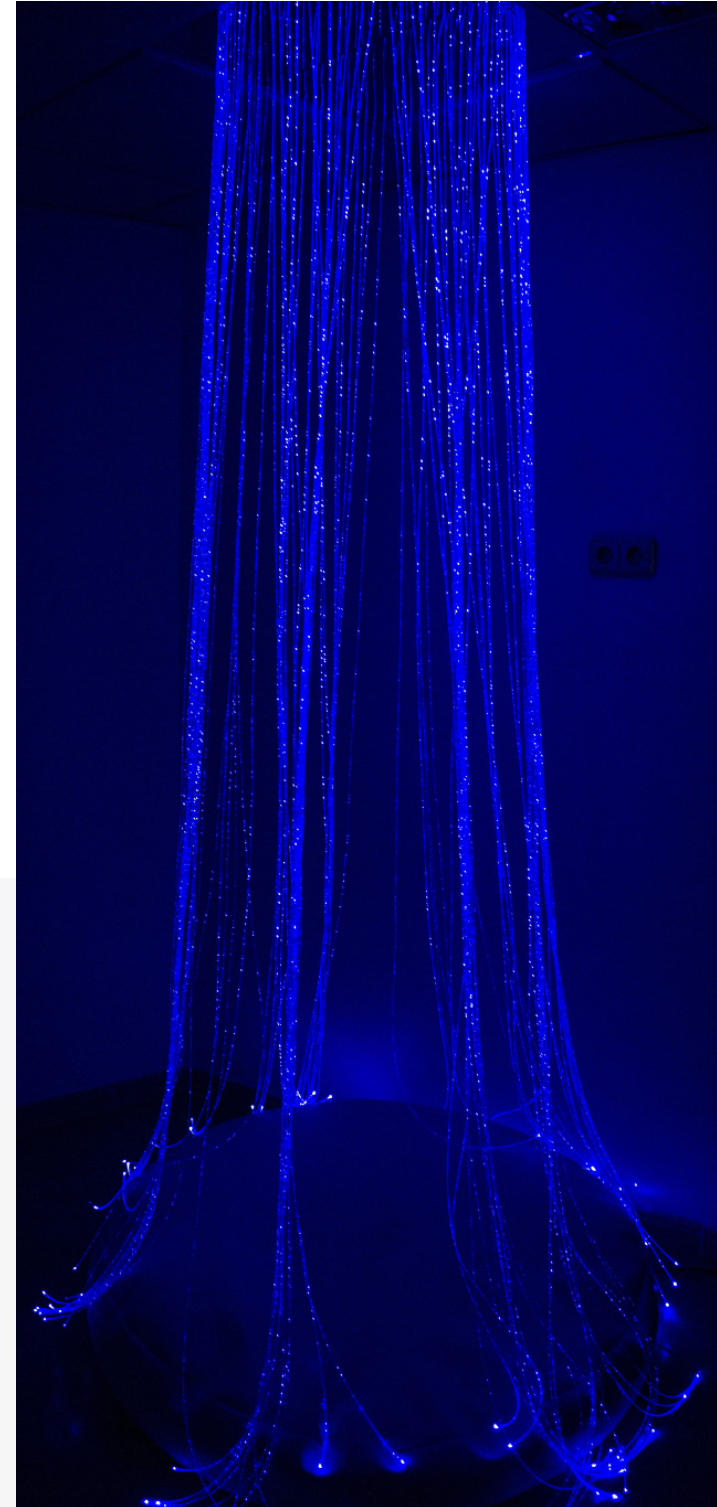

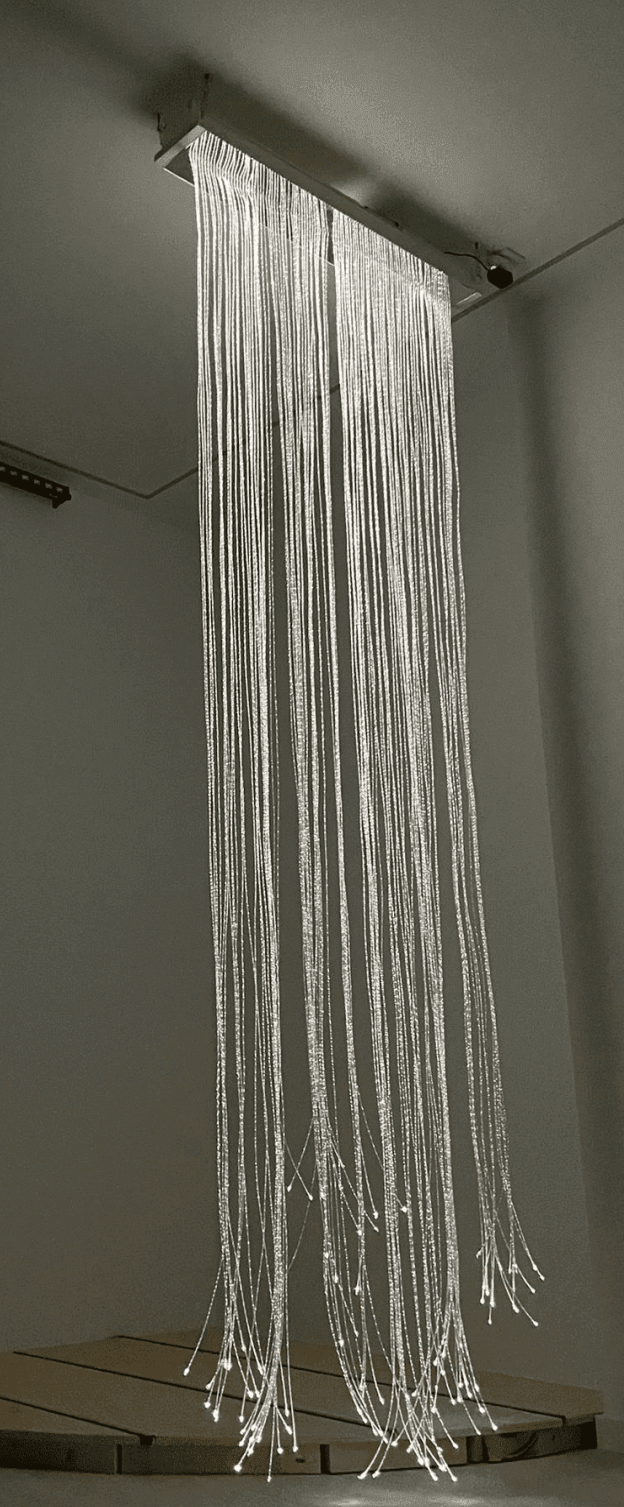

DOIT

CORTINA DE FIBRA ÓPTICA

Ref. DOFO4P



Esta maravillosa cortina de fibra óptica, se puede instalar en las puertas o para separar dos ambientes en la sala multisensorial **100 tiras de luz en un soporte de 1 m de ancho y 2 m de altura.** Otra fabulosa opción para instalar en su sala multisensorial.

Funciona con 12V corriente continua 2A.

Ayuda...

- ✓ Causa-efecto
- ✓ Memoria
- ✓ Motricidad fina
- ✓ Asociación
- ✓ Atención conjunta
- ✓ Habilidades sociales
- ✓ Propiocepción
- ✓ Comunicación
- ✓ Elección

DOIT

CASCADA DE FIBRA ÓPTICA CON SOPORTE

Ref. DOITF015C



La cortina de fibra óptica nos da un fabuloso efecto en la sala multisensorial, creando una atmósfera sensorial de calma y relajación. Las fibras caen por los agujeros de 40 mm del soporte realizado en madera y se pueden manipular para realizar actividades visuales o táctiles.

Funciona con 12V corriente continua 2A.
Dimensiones 150 tira, 2 metros de largo.

Ayuda...

- ✓ Causa-efecto
- ✓ Motricidad fina
- ✓ Atención conjunta
- ✓ Propiocepción
- ✓ Elección
- ✓ Memoria
- ✓ Asociación
- ✓ Habilidades sociales
- ✓ Comunicación



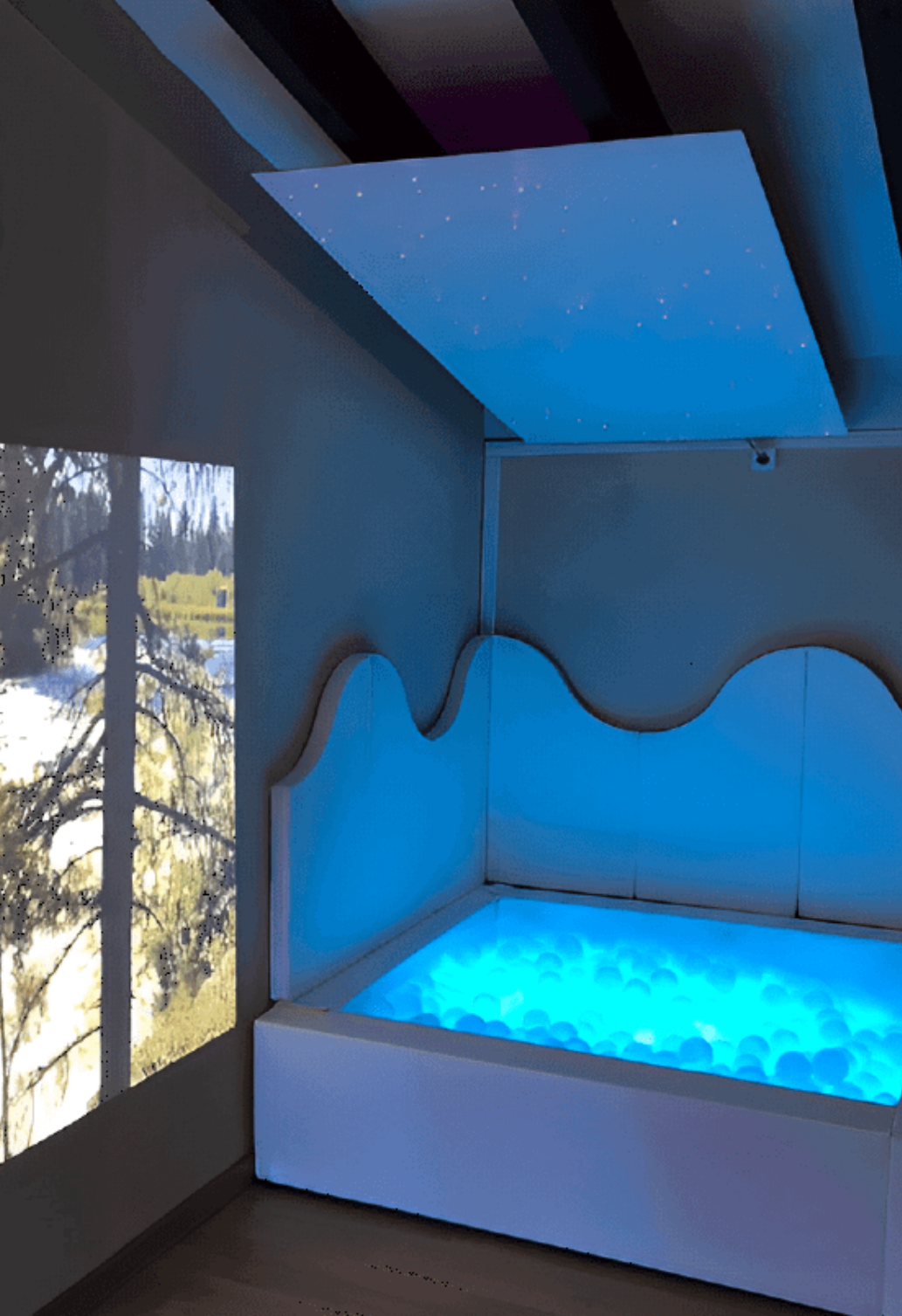

DOIT TECHO DE FIBRA ÓPTICA



Ref. DOFO2DOIT

Fantástico techo de estrellas para colgar, con 100 puntos de luz que cambian de color.

El techo crea un impresionante efecto de estrellas brillantes. Las estrellas cambian de color al azar, creando un efecto mágico que es perfecto para el reconocimiento de colores y actividades de comunicación.

Funciona con 12V corriente continua 2A.

Dimensiones 2x1 m.

Ayuda...

- ✓ Causa-efecto
- ✓ Memoria
- ✓ Motricidad fina
- ✓ Asociación
- ✓ Atención conjunta
- ✓ Habilidades sociales
- ✓ Propiocepción
- ✓ Comunicación
- ✓ Elección

DOIT

TECHO CIRCULAR DE FIBRA ÓPTICA



Ref. DOITF015C

Techo circular de fibra óptica en color blanco mate, incluye un centenar de puntos de luz que se iluminan a través de la fuente de luz interactiva o pasiva (No incluida) Realizado en PVC.

Funciona con 12V corriente continua 2A.
Dimensiones 120 cm de diámetro.

Ayuda...

- ✓ Causa-efecto
- ✓ Memoria
- ✓ Motricidad fina
- ✓ Asociación
- ✓ Atención conjunta
- ✓ Habilidades sociales
- ✓ Propiocepción
- ✓ Comunicación
- ✓ Elección

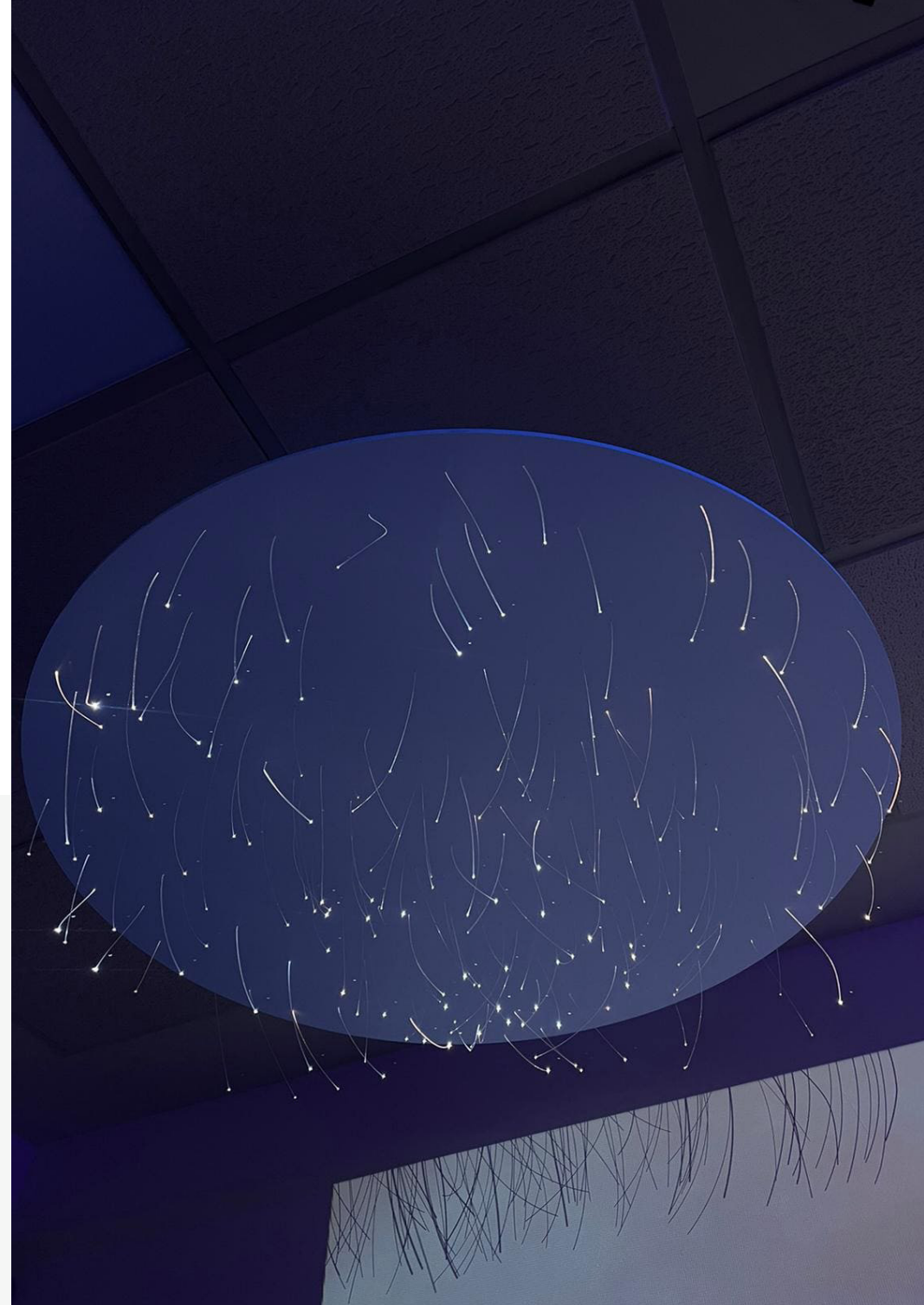

DOIT

TECHO DE FIBRAS ÓPTICAS (6 LOSETAS)



Ref. DOFO2DOIT

Fantástico techo de fibra óptica para instalar en falso techo con 100 puntos de luz que cambian de color con cualquier comunicador de la gama de comunicadores DOIT.

Dimensiones 60x60 cm (6 unidades).



Ayuda...

- ✓ Causa-efecto
- ✓ Memoria
- ✓ Motricidad fina
- ✓ Asociación
- ✓ Atención conjunta
- ✓ Habilidades sociales
- ✓ Propiocepción
- ✓ Comunicación
- ✓ Elección

DOIT

NUBE DE FIBRA ÓPTICA



Ref. FO30DOIT

Una fantástica nube de estrellas para instalar en el techo con 100 puntos de luz que cambian de color.

Funciona con 12V corriente continua 2A.
Dimensiones 120 cm de diámetro.

Ayuda...

- ✓ Causa-efecto
- ✓ Memoria
- ✓ Motricidad fina
- ✓ Asociación
- ✓ Atención conjunta
- ✓ Habilidades sociales
- ✓ Propiocepción
- ✓ Comunicación
- ✓ Elección



DOIT TÚNEL DE ESTRELLAS

Ref. DOSTDOIT



Túnel de espuma recubierto en su interior con fibras ópticas y tela negra que darán un espectacular efecto al usuario.
Se puede interactuar con cualquier comunicador de la gama de comunicadores DOIT.

Funciona con 12V corriente continua 2A.
Dimensiones 90x90x90 cm.



Ayuda...

- ✓ Causa-efecto
- ✓ Memoria
- ✓ Motricidad fina
- ✓ Asociación
- ✓ Atención conjunta
- ✓ Habilidades sociales
- ✓ Propiocepción
- ✓ Comunicación
- ✓ Elección

DOIT

ALFOMBRA NEGRA DE FIBRA ÓPTICA



Ref. DOFA21 / DOFA22

Alfombra con puntos de fibra óptica, realizada en tejido negro, muy agradable al tacto. El usuario se puede tumbar fácilmente en la alfombra y tocar los puntos de luz.

Funciona con 12V corriente continua 2A.
Dimensiones 200x100 / 200x200 cm.



Ayuda...

- ✓ Causa-efecto
- ✓ Memoria
- ✓ Motricidad fina
- ✓ Asociación
- ✓ Atención conjunta
- ✓ Habilidades sociales
- ✓ Propiocepción
- ✓ Comunicación
- ✓ Elección



DOIT

ALFOMBRA NEGRA DE FIBRA



Ref. DOFA21 / DOFA22

Alfombra con puntos de fibra óptica, realizada en tejido negro, muy agradable al tacto. El usuario se puede tumbar fácilmente en la alfombra y tocar los puntos de luz.

Funciona con 12V corriente continua 2A.
Dimensiones 200x100 / 200x200 cm.

Ayuda...

- ✓ Causa-efecto
- ✓ Memoria
- ✓ Motricidad fina
- ✓ Asociación
- ✓ Atención conjunta
- ✓ Habilidades sociales
- ✓ Propiocepción
- ✓ Comunicación
- ✓ Elección



DISPOSITIVOS REACTIVOS A LA LUZ NEGRA

El objetivo principal es disfrutar y estimular los sentidos, el de la vista y el tacto en particular. También es una forma de explorar la oscuridad y hacer que se sientan cómodos en un entorno sin luz.

DOIT

MAZO DE FIBRA UV PARA LA LUZ NEGRA

Ref. FOS12UV

Ideal para los entornos multisensoriales, tienen un recubrimiento de colores reactivo a la luz negra para usar con luz negra.

Funciona con 12V corriente continua 2A.
Dimensiones 100 tiras / 2 metros.

Ayuda...

- ✓ Seguimiento visual
- ✓ Relación causa-efecto
- ✓ Percepción de sensaciones
- ✓ Atención y concentración
- ✓ Comunicación



DOIT LUMINARIA LED UV

Ref. AST6030915

Es una luminaria compacta y versátil diseñada para crear un cautivador resplandor ultravioleta en la sala. Con 18 LED ultravioleta de alta intensidad, ofrece una experiencia visual fascinante, mejorando la relajación y la estimulación sensorial. Su fácil instalación y construcción duradera lo convierten en un práctico complemento para cualquier entorno terapéutico, proporcionando un ambiente relajante y envolvente para personas de todas las edades y capacidades.

Funciona con 12V corriente continua 2A.

Dimensiones 998x65x65 mm.

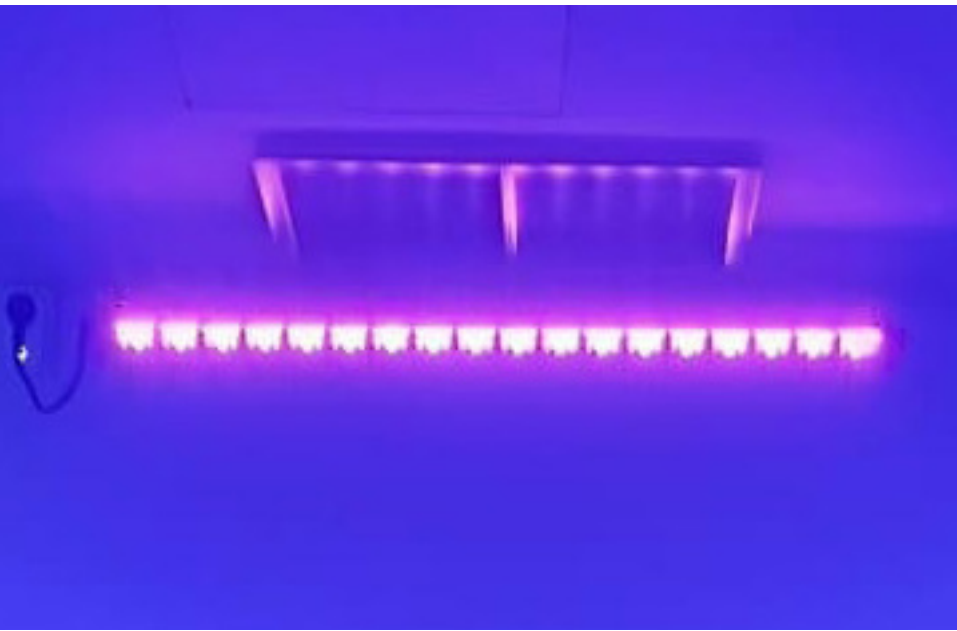

Ayuda...

- ✓ Seguimiento visual
- ✓ Relación causa-efecto
- ✓ Percepción de sensaciones
- ✓ Atención y concentración
- ✓ Comunicación

DOIT

ALFOMBRA REACTIVA A LA LUZ NEGRA

Ref. DOFO6DOIT / DOIT10MVU

Esta robusta alfombra reactiva a la luz negra, está realizada en PVC y se ilumina gracias a la luz UV. Es un elemento perfecto para la estimulación sensorial de niños y mayores de todas las edades y capacidades, también se puede usar con luz ordinaria gracias a sus vibrantes colores fluorescentes.

Dimensiones 150x150 / 100x100 cm.

Ayuda...

- ✓ Seguimiento visual
- ✓ Relación causa-efecto
- ✓ Percepción de sensaciones
- ✓ Atención y concentración
- ✓ Comunicación



DOIT BARRAS UV

Ref. DOLN4B

4 Barras de colores distintos para trabajar con luz UV, es un recurso fantástico para desarrollar los sentidos y la interacción. Se convierten bajo la oscuridad en estímulos muy poderosos, al brillar y resaltar por encima de todo, atrayendo a los usuarios y facilitando que centren la atención en los objetos iluminados.

Dimensiones 10 mm de diámetro y 20 cm de longitud.



Ayuda...

- ✓ Seguimiento visual
- ✓ Relación causa-efecto
- ✓ Percepción de sensaciones
- ✓ Atención y concentración
- ✓ Comunicación

DOIT CASCADA UV

Ref. DOITW10UV

Esta cascada con tiras reactivas a la luz negra nos brinda un efecto visual muy potente cuando solo trabajamos con luz UV, ideal para trabajos táctiles y visuales.

Dimensiones 30 tiras, aproximadamente 22 mm, 1 metro de ancho y 2 metros de largo.

Ayuda...

- ✓ Seguimiento visual
- ✓ Relación causa-efecto
- ✓ Percepción de sensaciones
- ✓ Atención y concentración
- ✓ Comunicación

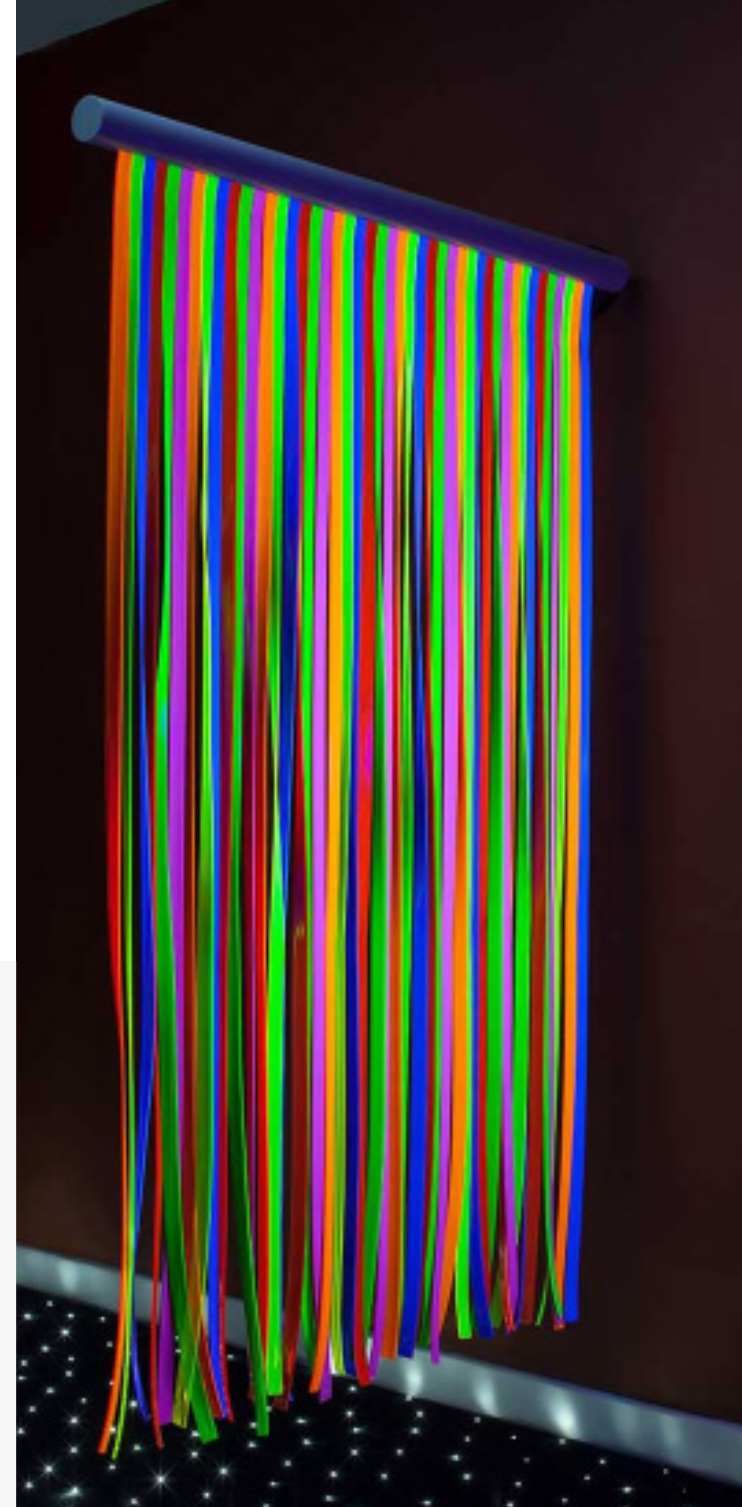



ILUMINACIÓN LED

Te permiten crear ambientes de colores modificando el color de toda la sala. Podrás aumentar el impacto de las proyecciones y los colores de los elementos.



DOIT LED WALL WASHER

Ref. DOITWW2M



Una atmósfera donde podemos cambiar el color de nuestro entorno para focalizar nuestra atención. Funciona con tecnología LED de alto brillo, Se instala en la pared o techo de la sala multisensorial. Incluye el comunicador de 8 colores DOIT o el Dado DOIT para reforzar o desarrollar actividades de reconocimiento de los colores. Diseñado en aluminio y con nuestra tecnología DOIT-Link.

Funciona con 12V corriente continua 5A.
Dimensiones 2 metros.

Ayuda...

- ✓ Seguimiento visual
- ✓ Coordinación visio-motora
- ✓ Relación causa-efecto
- ✓ Elección
- ✓ Memoria

DOIT FOCO SUPERINTERACTIVO

Ref. DOFPDOIT



Perfecto para iluminar áreas de la sala multisensorial. Con un soporte que se puede quitar para instalar en techo. Es interactivo, compacto y seguro. No está indicado para usar con bolas de espejos. Se puede usar con nuestros comunicadores DOIT para reforzar o desarrollar actividades de reconocimiento de colores. Funciona con LEDs de alto brillo y bajo consumo.

Funciona con 12V corriente continua 2A.
Dimensiones 8,5x16,5x12,5 cm.

Ayuda...

- ✓ Seguimiento visual
- ✓ Coordinación visio-motora
- ✓ Relación causa-efecto
- ✓ Elección
- ✓ Memoria

COMUNICADORES

¡Ten el control de tu sala! Escoge el comunicador que más se adapte a tus necesidades y usuarios, para que ellos interactúen con cada uno de los elementos de la sala y alcanzar los objetivos terapéuticos.

 *Sensory Console 5.0*



Control de la sala



Comunicador



Multimedia



Cuentos vivenciales



*Actividades
cognitivas*



Configuración



DOIT

CAJA DE OCHO PULSADORES

Ref. DO8PULS



Escoge tu color favorito en tu columna de burbujas, foco de luz DOIT, fibra óptica o cualquiera de los dispositivos con la tecnología DOITLink de su entorno multisensorial.

Con la botonera controlará cualquier dispositivo DOITLink de su entorno multisensorial. Con 8 grandes pulsadores podrá interactuar con múltiples productos con la columna de burbujas, fibra óptica, focos...

Se puede usar para cambiar los colores básicos (rojo, verde, azul, amarillo) y morado, naranja, azul, celeste y blanco.

Con 8 entradas para conectar los pulsadores que tenga. Puede usarse para realizar algunas de las actividades cognitivas de la DOIT SENSORY CONSOLE.

Funciona con dos baterías AA 2 x 1.5 V.

Dimensiones 27,5x6,5x20,5 cm.

- ✓ Controla los elementos de tu sala
- ✓ Interactúa con la sala
- ✓ Cambia los colores
- ✓ Realiza actividades a través de la DOIT Sensory CONSOLE
- ✓ Facilidad de uso

DOIT
DADO

Ref. DODADOIT30



Control remoto del color integrado en un DADO de colores, el color que sale en su cara superior ilumina cualquier dispositivo DOITLink activado en ese momento. Fantástico para trabajar solo con un dispositivo o en grupo. Compatible con todos los dispositivos DOITLink.

El Dado DOIT con reproductor de Voz responde de forma que al salir, por ejemplo, el color azul en su parte superior, el reproductor de voz dice "¡Azul!", o podemos almacenar cualquier otra palabra o sonido.

El Dado DOIT nos ayuda a aprender la relación Causa-Efecto, habilidades de reconocimiento y comunicación. Este comunicador tiene la capacidad de cambiar el color de cualquier dispositivo DOITLink en la sala multisensorial, sea de uno en uno o en grupo.

Funciona con dos baterías AA 2 x 1.5 V.

Dimensiones 30x30 cm.

- ✓ Controla los elementos de tu sala
- ✓ Interactúa con la sala
- ✓ Cambia los colores
- ✓ Realiza actividades a través de la DOIT Sensory CONSOLE
- ✓ Facilidad de uso



DOIT VOICE SWITCH

Ref. DOITVS



Este comunicador es ideal simplemente para interactuar con los dispositivos DOITLink a través de la voz o sonido, diga cualquier cosa y los elementos DOITLink cambiarán de color.

Simplemente, aplauda o haga cualquier tipo de ruido cerca del Voice Switch y verá como los dispositivos DOITLink de la sala cambian. Puede ajustarse la sensibilidad mediante un regulador que incorpora. Cambie de color la columna de burbujas, o la fibra óptica a través de su voz.

Funciona con dos baterías AA 2 x 1.5 V.

Dimensiones 14x8x3.5 cm.

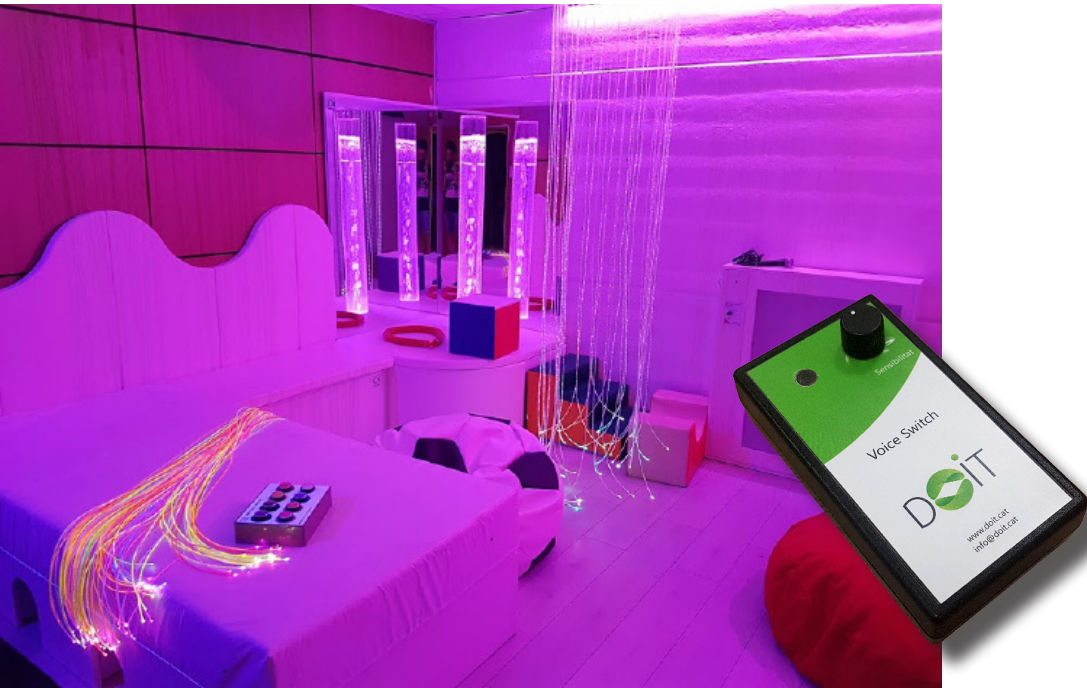

- ✓ Interactúa con los diferentes elementos con voz
- ✓ Controla tu sala sensorial
- ✓ Regulador de sensibilidad
- ✓ Facilidad de uso

DOIT

DOIT PROXIMITY



Ref. DOITPROX

Conjunto de etiquetas para colocar en cualquier objeto de forma que, si acercamos ese objeto a la base de DOIT Proximity, podemos asociarlo a cualquier color para crear cualquier tipo de escena a través de la consola DOIT.

Su funcionalidad es muy sencilla, aproxima cualquier objeto a DOIT Proximity y toda la sala cobrará vida con un nuevo entorno asociado a los objetos que acercas a DOIT Proximity.

Es posible crear cualquier combinación de luz e imágenes, sonidos, vibraciones acústicas, música, efectos de tubo de burbujas, fibra óptica y otros efectos ambientales que inundarán la sala y te permitan disfrutar de una experiencia más inmersiva que nunca.

Funciona con dos baterías AA 2 x 1.5 V.

Dimensiones 18x9,5x3,5 cm.

- ✓ Controla los elementos de tu sala
- ✓ Interactúa con la sala
- ✓ Cambia los colores
- ✓ Facilidad de uso



DOIT

TABLET CON LA APP REMOTE CONTROL

Ref. TABADOIT



Controle los el color de los dispositivos DOITLink de su entorno multisensorial a través de una tablet con Android. Pulse uno de los colores en la tablet y verá como los dispositivos cambian, también puede controlar audio, vídeo, crear y contar cuentos vivenciales y realizar múltiples actividades cognitivas.

La APP Doit Remote Control funciona con cualquier dispositivo Android actual, la APP para IOS está en desarrollo.

- ✓ Controla tu espacio snoezelen
- ✓ Interactúa con la sala
- ✓ Realiza diferentes actividades
- ✓ Facilidad de instalación
- ✓ Facilidad de uso

DOIT
DOITLink



Ref. ENDOIT11

Haga compatible cualquier dispositivo multisensorial simplemente conectándolo al Adaptador DOITLink.

Con nuestro Adaptador DOITLink podrá conectar o desconectar cualquier dispositivo a través de nuestra APP Doit Remote Control. Si usted tiene un entorno multisensorial y quiere controlar todos los dispositivos remotamente, usted necesitará este dispositivo para cada elemento.

El Adaptador DOITLink puede funcionar con cualquier producto multisensorial de otras marcas, usted podrá conectarlo y desconectarlo remotamente a través de una tablet, smartphome u ordenador con la APP Doit Remote Control.

Funciona con 12V corriente continua 5A.
Dimensiones 5,5x10x7 cm.

- ✓ Controla todos los dispositivos remotamente
- ✓ Encender o apagar cualquier dispositivo
- ✓ Compatible con cualquier producto sensorial de otras marcas
- ✓ Fácil instalación

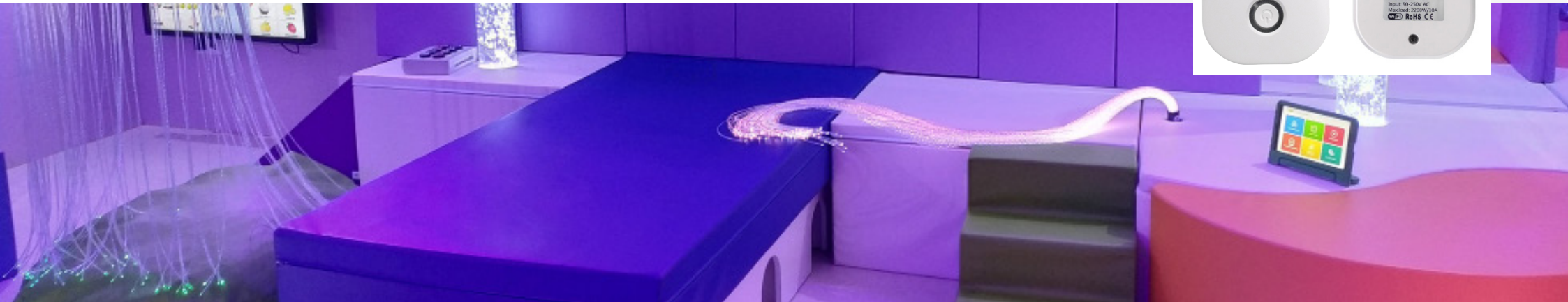

DOIT

PANTALLA TÁCTIL DE ACTIVIDADES COGNITIVAS

Ref. DOITPANTAC40



Toda la potencia de las actividades cognitivas en una gran pantalla de 42", con actividades de todo tipo, desde la relación de sonidos con imágenes hasta actividades de lectura.

Actualmente, se incluyen más de 30 ejercicios cognitivos. Gracias a sus actualizaciones se pueden incorporar nuevos ejercicios. Desde la relación de imágenes con sonidos, sonidos con imágenes, identificación de formas, búsqueda de objetos, juegos de parejas, juegos de memoria, ordenar de grande a pequeño y muchas otras más.

Actividades Opcionales.

Existen varias actividades que pueden funcionar junto a otros dispositivos, si dispone de un Proyector de imágenes con salida HDMI hay actividades que funcionan enviando información al proyector conectado, de esta forma la pantalla táctil funciona como un comunicador con 8 grandes botones.

También existe un ejercicio de relación de aromas con imágenes, para ello necesitará nuestro sistema de aromaterapia superinteractivo DOIT.

Dimensiones del producto 98,7 x 57,8 x 74,5 cm.

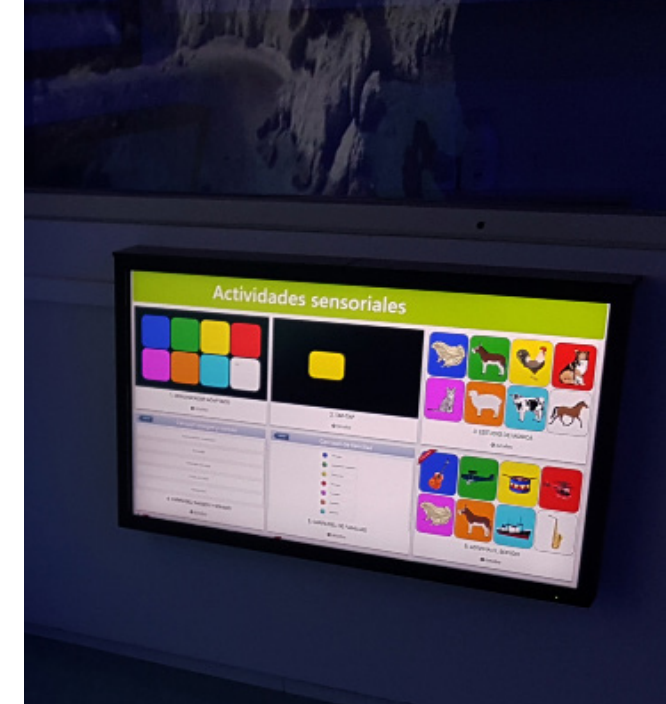

- ✓ Transforme la sala en una sala senso-cognitiva
- ✓ Múltiples actividades
- ✓ Gran impacto visual
- ✓ Aumentan el entusiasmo y el compromiso
- ✓ Fácil instalación



MOBILIARIO VIBRÓ-ACÚSTICO

En esta estimulación sensorial, el sonido y la música se ven como formas de abrir canales de comunicación, aumentar la actividad, desarrollar habilidades de relación, y ayudar con el proceso de la experiencia.

DOIT CAMA DE AGUA

Ref. BC100 / BC140 / CA100 / CA140



El agua es un gran medio para las terapias musicales o vibro-acústicas. La temperatura de la cama de agua facilita la relajación del tono muscular y la libertad de movimientos como nunca lo habíamos hecho antes. La vibración-acústica estimula los músculos y nos ofrece un input sensorial para mejorar la conciencia del cuerpo y su independencia.

La base está realizada en madera con un laminado blanco. El termostato mantiene una temperatura agradable y confortable durante todo el año y se puede ajustar. Su base está equipada con dos vibradores-acústicos que se conectan al amplificador de audio de su sala multisensorial (no incluido).

Funciona con 240w.

Dimensiones 200x23x100 / 200x23x140 cm.

Ayuda...

- ✓ Estimulación vestibular
- ✓ Estimulación vibroacústica
- ✓ Respuesta motora
- ✓ Esquemas temporales y ritmo
- ✓ Interacción
- ✓ Conciencia de activación
- ✓ Relajación

* Para más medidas contáctanos

DOIT

BUTACA CON VIBRACIÓN POR SONIDO

Ref. TNBMBV

La mejor butaca para su sala multisensorial, ideal para centros para personas mayores, incorpora un motor de inclinación, que tumba totalmente a su usuario y le levanta las piernas. También dispone de motor de ayuda para levantarse de pie. Conectada al equipo de audio, convierte las ondas sonoras en vibraciones, dotando de vibración la butaca con un efecto de relajación muy potente. Fabricación 100% nacional, tapizado en valencia, anti-bacteriana y de muy fácil limpieza, consulte nuestra carta de colores.

Dimensiones 110x80x70 cm.

Ayuda...

- ✓ Estimulación vestibular y vibratoria
- ✓ Ritmo y movimiento
- ✓ Comunicación
- ✓ Estimulación motriz
- ✓ Propiocepción
- ✓ Masaje
- ✓ Musicoterapia





DOIT

SOFÁ VIBRÓ - ACÚSTICO PARA NIÑOS

Ref. TS816V / DOIT01013

El mejor sofá para su sala multisensorial, ideal para centros educativos e infantiles. Funciona con unos potentes vibradores que vibran al ritmo de la música que el usuario escoja. El sofá está realizado en espuma y recubrimiento de PVC ignífugo, categoría M2.

Dimensiones 100x45x50 / 100x50x60 cm.

Ayuda...

- ✓ Estimulación vestibular y vibratoria
- ✓ Ritmo y movimiento
- ✓ Comunicación
- ✓ Estimulación motriz
- ✓ Propiocepción
- ✓ Masaje
- ✓ Musicoterapia

* Para más medidas contáctanos

DOIT

SILLÓN CON VIBRACIÓN POR SONIDO

Ref. 5161P

La mejor butaca para su sala multisensorial, ideal para centros para personas mayores, incorpora un motor de inclinación, que tumba totalmente a su usuario y le levanta las piernas. También dispone de motor de ayuda para levantarse de pie. Conectada al equipo de audio, convierte las ondas sonoras en vibratorias, dotando de vibración la butaca con un efecto de relajación muy potente. Fabricación 100% nacional, tapizado en valencia, anti-bacteriana y de muy fácil limpieza, consulte nuestra carta de colores.

Dimensiones 85x90x80 cm.

Ayuda...

- ✓ Estimulación vestibular y vibratoria
- ✓ Ritmo y movimiento
- ✓ Comunicación
- ✓ Estimulación motriz
- ✓ Propiocepción
- ✓ Masaje
- ✓ Musicoterapia



DOIT

PUFF VIBRÓ - ACÚSTICO

Ref. Ref. PUFF200200V / DOIT393 / DOIT493

Complemento perfecto para su sala multisensorial, ideal para centros infantiles, secundaria y para centros con personas adultas. Integra un potente vibrador que vibra a través del equipo de audio.

Dimensiones 200x200 / 95x80 / 75x65 cm.



Ayuda...

- ✓ Estimulación vestibular y vibratoria
- ✓ Ritmo y movimiento
- ✓ Comunicación
- ✓ Estimulación motriz
- ✓ Propiocepción
- ✓ Masaje
- ✓ Musicoterapia

*** Para más medidas contáctanos**



PISCINA DE BOLAS

Trabajar dentro de una piscina de bolas, desarrollan habilidades psicomotoras, estimulan el ejercicio y los entrenamientos musculares a través del juego. Nadan entre bolas de colores, da al usuario confianza en sí mismo.

DOIT PISCINA DE BOLAS INTERACTIVA



Ref. PB9006DOIT / PB180DOIT / PB904DOIT

Las piscinas de bolas superinteractivas pueden funcionar a través de cualquier comunicador de la gama DOITLink. Con los comunicadores podrá controlar el color de la iluminación de su fondo que al pasar a través de las bolas semitransparentes crea un efecto espectacular donde poder trabajar la propiocepción y la relación causa-efecto.

Dimensiones 160x160x40 / 180x180x70 / 200x150x40 cm.

Ayuda...

- ✓ Equilibrio
- ✓ Coordinación ojo-mano
- ✓ Autoconfianza
- ✓ Equilibrio emocional
- ✓ Orientación





DOIT PISCINA DE BOLAS SUPERINTERACTIVA CON VIBRACIÓN ACÚSTICA



Ref. PB180DOITlink / PB809DOITlink

Los usuarios que se sumerjan en la piscina de bolas podrán sentir la vibración acústica que incorpora en su base. La experiencia se combina con los colores que ofrece la piscina, crean una atmósfera muy agradable.

Funciona a 240V transformados a 12V.
Dimensiones 180x180x70 / 200x200x60 cm.

Ayuda...

- ✓ Equilibrio
- ✓ Equilibrio emocional
- ✓ Coordinación ojo-mano
- ✓ Orientación
- ✓ Autoconfianza

*** Para más medidas contáctanos**

Le podemos realizar su piscina de bolas a medida

Si necesita un diseño de piscina de bolas a medida para su sala multisensorial contacte con nuestro departamento de diseño para que le hagan un presupuesto. En todos los modelos de piscina puede escoger el color y si lo desea con vibración o no.

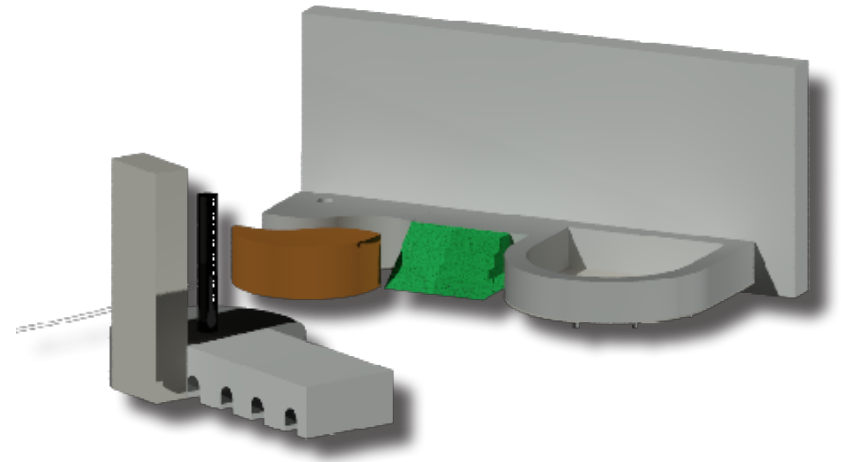

En DOIT le podemos diseñar el mobiliario de su sala a medida

Si lo que quiere es un espacio multisensorial completamente integrado en el espacio o sala que usted tiene en mente, no lo dude, contacte con nosotros para que le diseñemos un espacio único y exclusivo para su centro.



MOBILIARIO DE ESPUMA

Facilita la adquisición del esquema corporal, permite que el niño tome conciencia y percepción de su propio cuerpo. Favorece el control del cuerpo, a través de la psicomotricidad el niño aprende a dominar y adaptar su movimiento corporal.





DOIT MOBILIARIO DE ESPUMA

Figuras de espuma que favorecen la apetencia de juego en los niños y desarrolla su capacidad de movimiento, así como el desarrollo del sentido de orientación. Y todo ello en un espacio seguro libre de posibles accidentes.

Ayuda...

1. Cuarto "Luna"
2. Rampa ondulada "Lokonui"
3. Cilindro "Likinininui"
4. Rampa ondulada "Ripple"
5. Onda "Sabana"
6. Mesa rinconera
7. Rampa
8. Protecciones para la pared

- ✓ Respuesta motora
- ✓ Desarrollo psicomotor
- ✓ Habilidades sociales
- ✓ Comunicación

AROMATERAPIA

Trabajar con aromas nos proporciona un incremento del sentido del olfato, importante para de revivir sensaciones y momentos, nos ayuda también con la relajación.



DOIT

DIFUSOR DE AROMATERAPIA BÁSICO

Ref. DOITAAZP3 / DOITAAK1

Diseño único, con el clásico acabado de madera, este difusor de aceite esencial se puede utilizar como pieza decorativa.

Opciones de temporizador, cuatro modos de configuración de tiempo: 1 hora, 3 horas, 6 horas o continuo. Seleccione un modo adecuado y cree un ambiente de calma y relajación.

Más durabilidad, depósito de agua: 300 ml. El difusor cubre sala de hasta 25-30 metros cuadrados. Puede durar de 6 a 10 horas.

7 luces led, el color se puede alternar o establecer en un color fijo. Cada color tiene dos opciones de luz: tenue y brillante.

Difusor y humidificador, agregando varias gotas de aceites, llenará su espacio con una encantadora fragancia. Algunos aceites especiales pueden crear beneficios terapéuticos.

Funciona con 5V corriente continua 2A.

Dimensiones 7 x 7,5 x 10 cm.



Ayuda...

- ✓ Mejora el equilibrio de la piel
- ✓ Mejora el estado de ánimo
- ✓ Atención y concentración
- ✓ Comunicación
- ✓ Promueve la relajación

DOIT

DIFUSOR DE AROMATERAPIA INTERACTIVO



Ref. DOAADOIT

Una gran elección para su entorno multisensorial, el difusor de aromaterapia interactivo de DOIT tiene cuatro difusores y pulsadores impulsados por ventilador para la estimulación olfativa.

El Difusor de aroma interactivo DOIT puede servir como una unidad portátil o puede instalarse en una pared usando las instrucciones adjuntas para el montaje.

Se puede utilizar con nuestra pantalla táctil cognitiva DOIT o con una tableta vinculada a nuestra Consola Sensorial DOIT con la actividad cognitiva "Adivina el Aroma".

Funciona con 12V corriente continua 2A.

Dimensiones 40x30x15 cm.



Ayuda...

- ✓ Mejor en las alteraciones del sistema nervioso
- ✓ Mejora el estado de ánimo
- ✓ Alivia el estrés
- ✓ Habilidades sociales
- ✓ Promueve la relajación

PANELES

Presentan diferentes objetos y es el usuario quien elige qué actividad quiere realizar, o con qué objetos quiere interactuar. Promueven la autonomía, ayudan a la concentración, a que el usuario focalice su atención en una tarea concreta, estimularán su desarrollo cognitivo y su imaginación.





DOIT DOIT DOTS



Ref. PACIRMASDOIT / PACIRSLDOIT

La primera pared modular interactiva se trata de una pared acrílica de 80 cm de ancho y 160 cm de alto y un grosor de 5 cm.

DOIT Dots responde al sonido ambiente de la sala. Así como el sonido o voz del usuario que interactúe con ella, incorpora un micrófono en su base y también puede incorporar un micrófono de mano conectándolo a su conector correspondiente. Dispone de 8 programas de funcionamiento distintos para estimular y motivar a los usuarios a conseguir que se enciendan todos los círculos o todo lo contrario, que se apaguen. Funciona con cualquiera de nuestros comunicadores DOITLink.

Funciona con 12V corriente continua 2A.
Dimensiones 80x166 cm.

Ayuda...

- ✓ Motricidad fina
- ✓ Estimula la imaginación
- ✓ Autonomía
- ✓ Desarrollo cognitivo
- ✓ Libre movimiento
- ✓ Interés

DOIT ESCALERA DE COLORES

Ref. ESC1



La escalera de Colores DOIT tienen 10 peldaños de colores y 8 modos diferentes de uso.

Uno de los elementos favoritos entre los terapeutas para fomentar el habla, la vocalización, el control de la respiración y el volumen regulado, utilizando un efecto visual simple y espectacular.

Tiene un programa para controlar el color a través de nuestros comunicadores DOIT (DOIT Link).

Funciona con 12V corriente continua 5A.
Dimensiones 140 x 50 x 15 cm.

Ayuda...

- ✔ Motricidad fina
- ✔ Estimula la imaginación
- ✔ Autonomía
- ✔ Desarrollo cognitivo
- ✔ Libre movimiento
- ✔ Interés



DOIT PANEL DE LUZ Y VOZ

Ref. TC1DOIT



Obtenga estímulos visuales con nuestro panel de sonido y luz sensible al sonido que se ilumina de ciertos colores según el tono utilizado, lo que animará al usuario a ser más vocal. Este es un gran producto de causa y efecto que mantendrá la atención del usuario. El Panel de Luz y Sonido se puede activar ya sea por música o por voz.

Incluye un micrófono y un control de sensibilidad de sonido.

Funciona con 12V corriente continua 5A.

Dimensiones 106x87x17 cm.



Ayuda...

- ✓ Motricidad fina
- ✓ Estimula la imaginación
- ✓ Autonomía
- ✓ Desarrollo cognitivo
- ✓ Libre movimiento
- ✓ Interés

DOIT TÚNEL INFINITO



Ref. DOITF1

Nuestro túnel infinito DOIT da una sensación de profundidad infinita. Promueve la comunicación para ver cómo su voz hace cambiar el color de las luces. Use el micrófono interno para ver cómo el Túnel Infinito Doit responde a los sonidos, la voz, las palmadas, los instrumentos musicales, etc. También se incluye un micrófono de mano.

Los colores sensibles al sonido giran a diferentes velocidades dependiendo del sonido.

Controla la sensibilidad según la intensidad del sonido, ideal para actividades de causa-efecto. Tiene un programa para controlar el color a través de nuestros comunicadores DOIT (DOITLink).

Funciona con 12V corriente continua 5A.

Dimensiones 70 x 70 x 15 cm.

Ayuda...

✓ Motricidad fina

✓ Autonomía

✓ Libre movimiento

✓ Estimula la imaginación

✓ Desarrollo cognitivo

✓ Interés

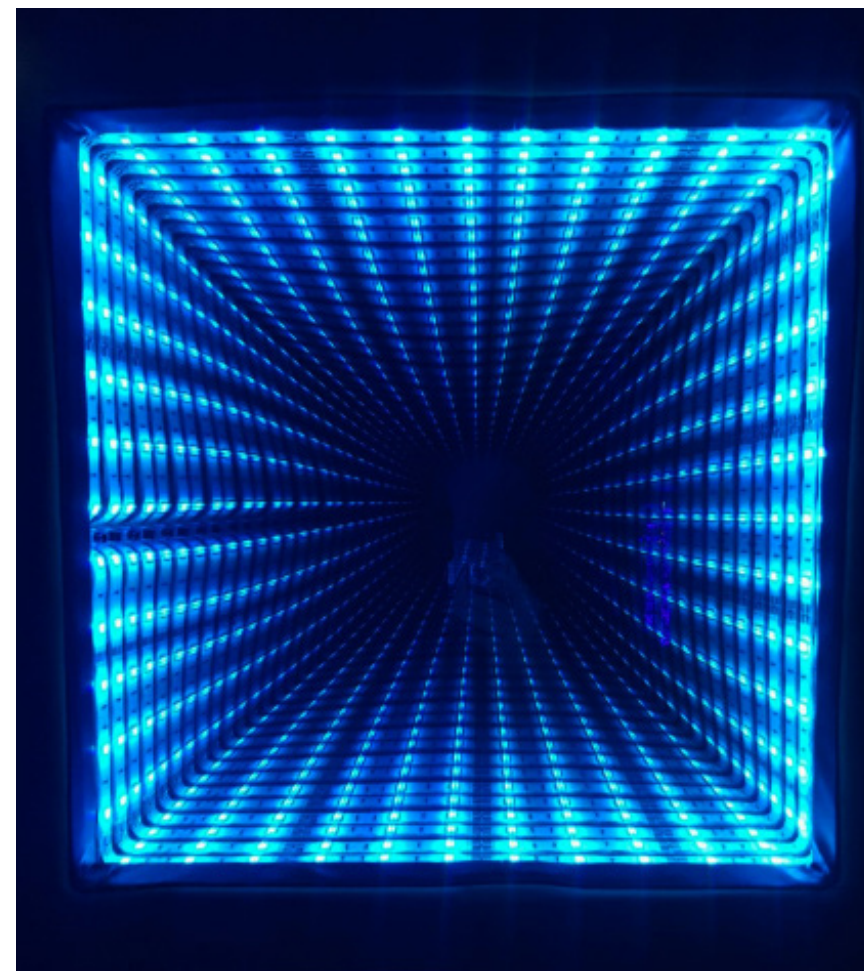



DOIT PANEL TÁCTIL INTERACTIVO

Ref. PATA3

Panel táctil con Luz. Combina experiencias visuales y táctiles (gruesas y finas). Hay unos 50 puntos de luces de colores brillantes junto a las texturas. El panel es interactivo y se puede controlar a través de nuestros comunicadores DOIT que le permiten cambiar el color de las luces.

Tiene 10 texturas diferentes, instrumentos musicales y loopings para poner bolas de colores y donde se puede ver el movimiento de las bolas.

Dimensiones: 120x120x15 cm.



Ayuda...

- ✓ Motricidad fina
- ✓ Autonomía
- ✓ Libre movimiento
- ✓ Estimula la imaginación
- ✓ Desarrollo cognitivo
- ✓ Interés

DOIT

PANEL TÁCTIL A MEDIDA

En algunos de los proyectos que nos proponen nuestros clientes nos encontramos con molestas columnas en las salas, una buena forma de dar uso de estas columnas es transformándolas en paneles táctiles, en este caso se trata de una columna de 80 cm de ancho en la que integramos 4 paneles táctiles de 80x40 cm con diferentes texturas, formas y colores, los paneles se podían quitar y poner sin ningún tipo de dificultad, a través de unos colgadores.

Ayuda...

- ✓ Motricidad fina
- ✓ Autonomía
- ✓ Libre movimiento
- ✓ Estimula la imaginación
- ✓ Desarrollo cognitivo
- ✓ Interés



* Para más información contáctenos



DOIT PANEL TÁCTIL

Ref. PATA1

Un panel de texturas básico con 12 experiencias táctiles muy diferentes. Panel de acabado de madera natural como estándar, pero se puede realizar en otros colores.

Dimensiones: 120x120x15 cm.



Ayuda...

- ✓ Seguimiento visual
- ✓ Coordinación visio-motora
- ✓ Relación causa-efecto
- ✓ Elección
- ✓ Memoria

DOIT PANEL TÁCTIL

Ref. DOITLTF

A veces es mejor tener experiencias táctiles repartidas en la sala, o simplemente tener algunas para comparar junto a otras. Las losetas de pared táctiles te permiten hacer ambas cosas.

Dimensiones 40x40x20 cm.

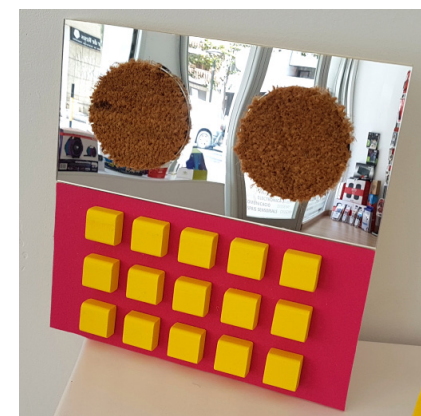
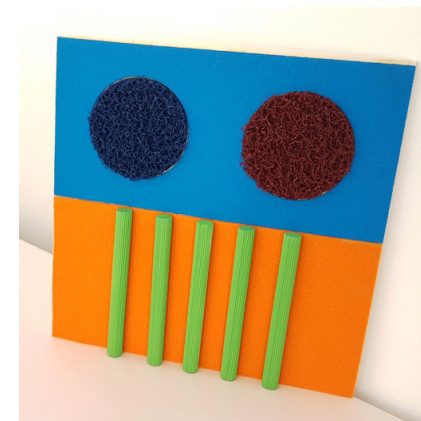

Ayuda...

- ✓ Seguimiento visual
- ✓ Coordinación visio-motora
- ✓ Relación causa-efecto
- ✓ Elección
- ✓ Memoria



DOIT PANEL TÁCTIL

Ref. DOITLTG

Las losetas de pared táctiles nos permiten tener diferentes experiencias táctiles repartidas por la sala o tener algunas para comparar distintas texturas.

Dimensiones 40x40x20 cm.

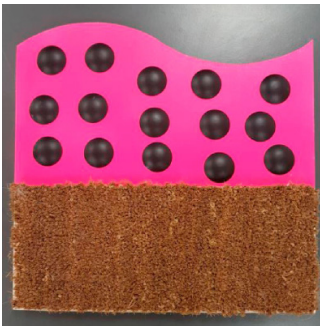
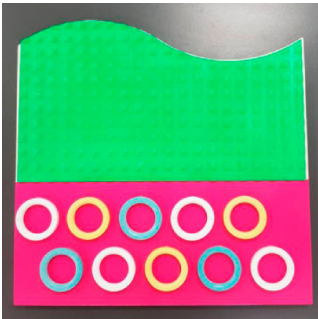

Ayuda...

- ✓ Seguimiento visual
- ✓ Coordinación visio-motora
- ✓ Relación causa-efecto
- ✓ Elección
- ✓ Memoria

MULTIMEDIA

Sistema de sonido con conexión a tu sala multisensorial, reproduce música y efectos sonoros, crea vibraciones en la cama de agua, los sillones, etc. Los micrófonos inalámbricos permiten interactuar con los diferentes productos interactivos DOIT. Proyectores multimedia para crear increíbles escenas que trasladarán a cualquier lugar al usuario de la sala.



DOIT

DOIT PLAY SUELO INTERACTIVO

Ref. DOITPLAYGND



Transforme el suelo de su sala sensorial o centro de terapia en un suelo interactivo y aumente el área de juegos con la proyección interactiva, Doit Play es la mejor solución.

Doit Play está diseñada para que sea superfácil de instalar, transforme el suelo de cualquier espacio en un suelo interactivo para niños con necesidades especiales.

Algunas salas multisensoriales o centros de rehabilitación utilizan los juegos y actividades sin contacto como un enfoque lúdico para activar a sus pacientes.

Nuestra gran cantidad de efectos se agrupan temáticamente. Ofrecemos los efectos por separado.

Es fácil, es educativo y es divertido durante horas.

Ayuda...

- ✓ Seguimiento visual
- ✓ Coordinación visio-motora
- ✓ Relación causa-efecto
- ✓ Elección
- ✓ Memoria

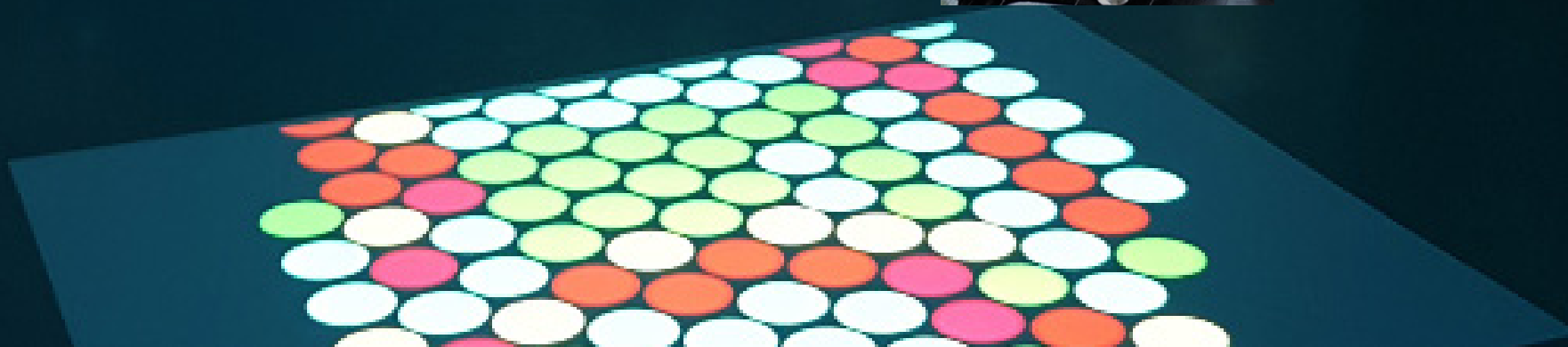

DOIT

PROYECTOR DE CORTO ALCANCE

Ref. DOITPROGA

El proyector educativo XGA interactivo de proyección corta de BenQ con 3000 lúmenes ANSI ofrece flexibilidad y calidad de imagen para enriquecer su entorno multisensorial.

Funciona con 100-240 V 50/60Hz, 3,4A.
Dimensiones 18,7x11,4x23,2 cm.



DOIT

PROYECTOR PANORÁMICO

Ref. DOPROIMEN

Los 3200 lúmenes de alto brillo y la alta luminancia aumenta la calidad de la imagen con colores vibrantes para fotos y vídeos, así como texto nítido y detalles finos. Ideal para su sala multisensorial.

Funciona con 100-240 V 50/60Hz, 3,4A.
Dimensiones 18,7x11,4x23,2 cm.



DOIT OPTI AURA

Ref. OPTIAURA



El Aura es un proyector de efectos que utiliza los mismos efectos de iluminación que se encuentran en las salas sensoriales.

El proyector tiene su propio punto de acceso Wi-Fi. Los dispositivos habilitados para Wi-Fi pueden vincularse con el proyector mediante la aplicación gratuita. Los usuarios pueden descargar la aplicación de forma gratuita en IOS o Android.

No es necesario que el proyector esté enchufado a la red eléctrica y puede funcionar con batería.

Funciona con 6W.

Dimensiones 23x22x23 cm.



**Contacte con nosotros para enviarle un completo catálogo de efectos.*

DOIT

OPTI SOLAR 100

Ref. PS100LEDEN



El proyector de efectos Solar 100 LED es un proyector compacto, liviano y potente. Es perfecto para habitaciones pequeñas y tiene una lámpara LED de larga duración sin mantenimiento.

El Solar 100 LED es de bajo voltaje, y de funcionamiento prácticamente silencioso, tiene un adaptador de red externo que permite a los usuarios utilizar el proyector de forma segura en entornos de hidroterapia.

El Solar 100 LED es compatible con todos los efectos, incluyendo ruedas, casetes y gobos. Se pueden agregar diferentes lentes y accesorios adicionales a este proyector para crear efectos adicionales. Se requiere un rotador de rueda o casete con el proyector Solar 100 LED.

Funciona con 12V.

Dimensiones 21,5x12,5x81 cm.

DOIT OPTI SOLAR 250

Ref. OPTI250LEN

El Solar 250 LED es un proyector silencioso y de bajo consumo de energía con una salida de luz más brillante y blanca que el proyector halógeno Solar 250 original.

Usado principalmente en salas multisensoriales, el proyector Solar 250 LED es fácil de configurar y puede usarse fácilmente por cualquier persona sin conocimiento previo o experiencia en proyectores de efectos.

El Solar 250 LED es compatible con todos los efectos, incluyendo ruedas, casetes y gobos. Se pueden agregar diferentes lentes y accesorios adicionales a este proyector para crear efectos adicionales. Se requiere un rotador de rueda o casete con el proyector Solar 250 LED.

Funciona con 12V.

Dimensiones 36,7x13,3x10,2 cm.



DOIT PANORAMIC ROTATOR

Ref. OPFG6060

El Rotador panorámico es un prisma vertical motorizado de 2 caras que se adhiere a la lente de enfoque frontal y divide y proyecta imágenes repetidamente donde se proyecta, se puede ajustar hasta 360 °. Se usa ampliamente en entornos de sensoriales para necesidades especiales para crear un movimiento suave y fluido de efectos en la habitación.

Funciona con 12V.

Dimensiones 40x20x15 cm.



DOIT LASER STAR

Ref. GEDI47933

El Láser stars es un proyector de estrellas que te permite recrear un cielo estrellado, con azuladas nebulosas y un lento movimiento de estrellas de todos verdes. No lo dudes: recrea este espectáculo único en las paredes de tu habitación.

Funciona con 12V.

Dimensiones 28x24x21 cm.

DOIT EQUIPO DE SONIDO, ALTAVOCES Y MICRÓFONO

Sistema de sonido con conexión a tu sala multisensorial, reproduce música y efectos sonoros, crea vibraciones en la cama de agua, los sillones, etc. Los micrófonos inalámbricos permiten interactuar con los diferentes productos interactivos DOIT.



*** Para más información contáctanos**

DOIT VENTILADOR DOIT

Ref. DOITFAN

Se activa a través de cualquier comunicador DOIT y proporciona sensación de frescor y viento. Es ideal para funcionar junto a la DOIT CONSOLE para recrear situaciones concretas en los cuentos vivenciales, también como elemento de estimulación es muy potente.

Ayuda...

- ✓ Interactividad
- ✓ Seguimiento visual
- ✓ Desarrollo cognitivo
- ✓ Interés
- ✓ Relajación



DOIT

BOLA DE ESPEJOS Y FOCO PARA LA BOLA

Ref. DOBF1

Con la bola de espejos se pueden generar reflejos de colores en toda tu sala, ideal para realizar trabajos de seguimiento visual.

Características de la bola de espejos, 30 cm de diámetro que rota a una velocidad ultra lenta de 0,5 RPM.



Ayuda...

- ✓ Seguimiento visual
- ✓ Coordinación visio-motora
- ✓ Relación causa-efecto
- ✓ Elección
- ✓ Memoria

DOIT

FOCO SPOT PARA BOLA DE ESPEJOS CON FILTRO DE COLORES

Ref. DOFB1

Foco para iluminar la bola de espejos, incorpora un filtro de colores que rota y va cambiando de color los destellos que se producen gracias a la bola de espejos.

Ayuda...

- ✓ Seguimiento visual
- ✓ Coordinación visio-motora
- ✓ Relación causa-efecto
- ✓ Elección
- ✓ Memoria

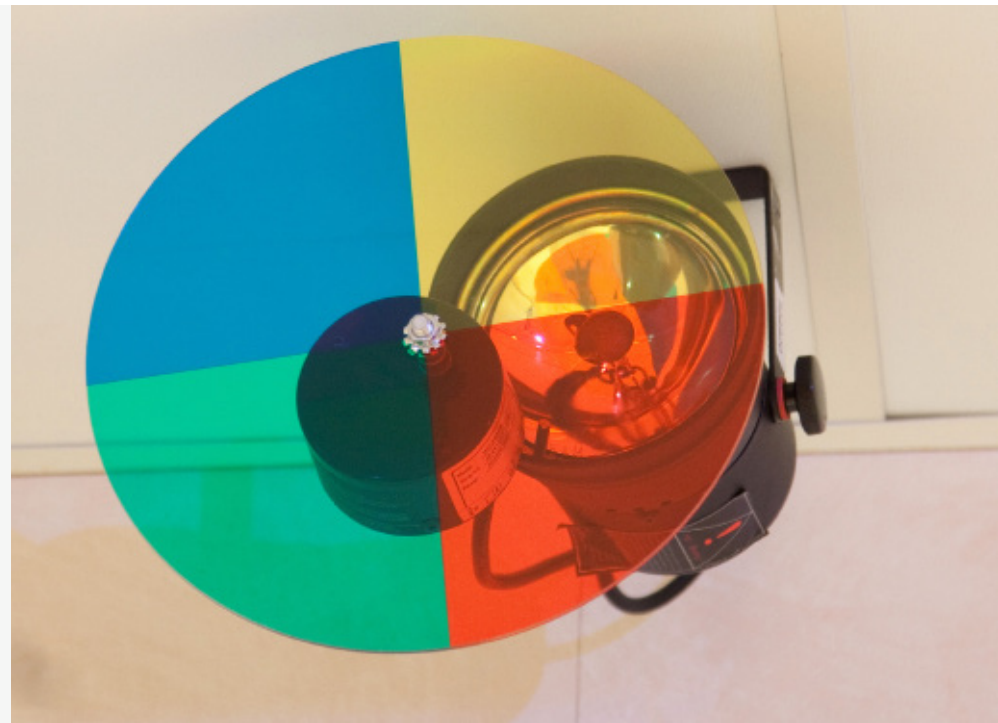

SISTEMAS VESTIBULARES

Nos permite regular la tensión muscular. La estimulación suave y rítmica nos permite relajarnos.



DOIT SISTEMAS VESTIBULARES

La integración sensorial es la capacidad del niño de sentir, de comprender u de organizar las informaciones sensoriales provenientes de su cuerpo y de su entorno.

Es por ello que desde DOIT hemos decidido abordar estos productos como un complemento a las salas multisensoriales. Recomendamos que para sacar el máximo provecho de los productos de integración multisensorial, estos se instalen en una sala diferente a la sala multisensorial.

Para más información contáctanos.



CARRO MULTISENSORIAL

Una solución multisensorial de cuatro ruedas.

Los carros multisensoriales se convierten en soluciones imprescindibles para llevar la estimulación multisensorial a centros que no disponen de un espacio físico para crear una sala multisensorial así como también para trabajar con usuarios con muy poca movilidad o incluso con usuarios que permanecen en la cama.

Nuestros modelos son personalizables.



DOIT CARRO MULTISENSORIAL

Ref. CSDOIT1.EN

MOD.1 - Carro multisensorial que incluye: Mazo de fibra óptica de 100 tiras y 2 metros de longitud con fuente de luz pasiva, tubo de burbujas de 1,60 m de altura y 15 cm de diámetro, superinteractivo, comunicador de 8 pulsadores DOIT, difusor de aromaterapia, kit con 6 aceites esenciales para aromaterapia, altavoz Bluetooth, luminaria LED de luz negra de 18W, un kit de recursos para trabajar con luz negra y un proyector Láser Stars que proyecta cientos de puntos verdes como si fueran estrellas por todo el espacio donde tengamos el carro creando todo un universo de constelaciones.

Dimensiones 50x81x134 cm.





DOIT CARRO MULTISENSORIAL

Ref. CSDOIT.EN

MOD.2- Carro multisensorial que incluye: Mazo de fibra óptica de 100 tiras y 2 metros de longitud con fuente de luz pasiva, tubo de burbujas de 1'6 m de altura y 15 cm de diámetro, superinteractivo, comunicador de 8 pulsadores DOIT, difusor de aromaterapia, kit con 6 aceites esenciales para aromaterapia, altavoz Bluetooth, luminaria LED de luz negra de 18W, kit de Recursos para luz negra, proyector Opti 100 Led con rueda de efectos líquidos y efectos de imágenes.

Dimensiones 50x81x134 cm.

DOIT CARRO MULTISENSORIAL

Ref. CSDOIT3.0EN

MOD.3 - Carro multisensorial que incluye: Mazo de fibra óptica de 100 tiras y 2 metros de longitud con fuente de luz pasiva, tubo de burbujas de 1,60 m de altura y 15 cm de diámetro, superinteractivo, comunicador de 8 pulsadores DOIT, difusor de aromaterapia, kit con 6 aceites esenciales para aromaterapia, altavoz Bluetooth, un kit de recursos para trabajar con luz negra, un proyector de imágenes con lente gran angular para proyectar vídeos o imágenes en cualquier pared de la sala donde tengamos el carro y una tablet con todo el potencial de la DOIT Sensory Console para controlar los elementos del carro multisensorial, crear cuentos vivenciales, realizar actividades cognitivas que incorpora la consola, así como disfrutar de cualquier contenido multimedia.

Dimensiones 50x81x134 cm.



